

LINEALUCE MINI 47 RECESSED (DALI)

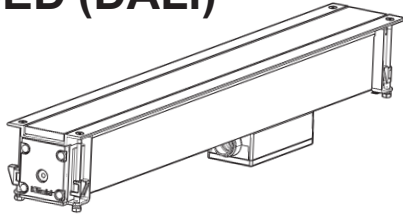

	ART.	L (mm)
	EX30 - EX34 - EX38 - EX42 - EX46 EX50 - EX54 - EX58 - EX62 - EX66 EX69 - EX73 - EX77 - EX81 - EX85	610
	EX31 - EX35 - EX39 - EX43 - EX47 EX51 - EX55 - EX59 - EX63 - EX67 EX70 - EX74 - EX78 - EX82 - EX86	907
	EX32 - EX36 - EX40 - EX44 - EX48 EX52 - EX56 - EX60 - EX64 - EX68 EX71 - EX75 - EX79 - EX83 - EX87	1204
	EX33 - EX37 - EX41 - EX45 - EX49 EX53 - EX57 - EX61 - EX65 - EX72 EX76 - EX80 - EX84 - EX88	1501

IT ATTENZIONE:

LA SICUREZZA DELL'APPARECCHIO E' GARANTITA SOLO CON L'USO APPROPRIATO DELLE SEGUENTI ISTRUZIONI; PERTANTO E' NECESSARIO CONSERVARLE.

EN WARNING:

THE SAFETY OF THIS FIXTURE IS GUARANTEED ONLY IF YOU COMPLY WITH THESE INSTRUCTIONS; REMEMBER TO CONSERVE IN A SAFE PLACE.

FR ATTENTION:

LA SÉCURITÉ DE L'APPAREIL N'EST GARANTIE QU'EN CAS D'UTILISATION CORRECTE DES INSTRUCTIONS SUIVANTES; IL FAUT PAR CONSÉQUENT LES CONSERVER.

DE ACHTUNG:

DIE SICHERHEIT DES GERÄTES WIRD NUR DURCH SACHGEMÄSSE BEFOLGUNG NÄCHSTEHENDER ANWEISUNGEN GEWÄHRLEISTET; IHRE AUFBEWAHRUNG IST DESHALB SEHR WICHTIG.

NL OPGELET:

DE VEILIGHEID VAN DI ATOESTEL IS SLECHTS DAN GEGARANDEERD ALS INDIEN DE VOLGENDE INSTRUCTIES STRIKT WORDEN TOEGEPAST; DAAROM MOET MEN ZE OOK BEWAREN.

ES ATENCION:

LA SEGURIDAD DEL APARATO SE GARANTIZA SOLO CUMPLIENDO CUIDADOSAMENTE LAS SIGUIENTES INSTRUCCIONES; POR ELLO, ES NECESARIO CONSERVARLAS.

DA BEMÆRK:

SIKKERHEDEN VED BRUG AF ARMATURET KAN KUN GARANTERES, HVIS DISSE ANVISNINGER FØLGES; SØRG DERFOR FOR AT GEMME DEM.

NO ADVARSEL:

SIKKERHETEN TIL DETTE APPARATET GARANTERES KUN HVIS DU OVERHOLDER DISSE INSTRUKSJONENE; HUSK Å OPPBEVARE DEM PÅ ET TRYGT STED.

SV OBSERVERA!

UTRUSTNINGENS SÄKERHET KAN ENDAST GARANTERAS OM DESSA ANVISNINGAR RESPEKTERAS I DETALJ. SPARA DÄRFÖR DESSA ANVISNINGAR FÖR FRAMTIDA KONSULTATION.

RU ВНИМАНИЕ:

МЫ ГАРАНТИРУЕМ БЕЗОПАСНУЮ ЭКСПЛУАТАЦИЮ ИЗДЕЛИЯ ТОЛЬКО ПРИ СОБЛЮДЕНИИ СЛЕДУЮЩИХ ИНСТРУКЦИЙ; С ЭТОЙ ЦЕЛЬЮ НЕОБХОДИМО СОХРАНИТЬ ДАННУЮ БРОШЮРУ.

ZH 警告

为确保该装置安全，请遵守操作指示；并于安全场所放置。

AR

تحذير : لا يمكن ضمان سلامة هذا الجهاز إلا إذا التزمت بهذه التعليمات. يجب حفظها في مكان آمن.

IT N.B.: DURANTE L'INSTALLAZIONE DEL SISTEMA RISPETTARE SCRUPolosAMENTE LE NORME IMPIANTISTICHE VIGENTI.

EN N.B.: WHEN INSTALLING THE SYSTEM, STRICTLY COMPLY WITH ALL REGULATIONS ON INSTALLATION IN FORCE.

FR N.B.: LORS DE L'INSTALLATION DU SYSTÈME VEUILLEZ RESPECTER RIGOREUSEMENT LES NORMES EN VIGUEUR EN LA MATIÈRE.

DE NB: BEACHTEN SIE BEI DER INSTALLATION DES SYSTEMS GEWISSENHAFT DIE GÜLTIGEN BESTIMMUNGEN BEZÜGLICH DER ANLAGENTECHNIK.

NL N.B.: BIJ HET INSTALLEREN VAN HET SYSTEEM MOET U DE GELDEN DE INSTALLATIENORMEN STRIKT NALEVEN.

ES N.B.: DURANTE LA INSTALACIÓN DEL SISTEMA RESPETAR E SCRUPulosAMENTE LAS NORMAS DE INSTALACIÓN VIGENTES.

DA N.B.: UNDER INSTALLATION AF SYSTEMET SKAL MAN NØJE OVERHOLDE DE GÆLDENDE REGLER FOR DISSE ANLÆG.

NO N.B.: VED INSTALLASJON AV SYSTEMET SKAL ALLE FORSKRIFTER OM INSTALLASJON SOM GJELDER FØLGES STRENGT.

SV OBS! UNDER INSTALLATIONEN AV SYSTEMET SKA INSTALLATIONSFÖRESKRIFTERNA RESPEKTERAS I DETALJ.

RU ПРИМечАНИЕ: В ПРОцессЕ МОНТАЖА СИСТЕМЫ СТРОГО СОБЛЮДАЙТЕ НАЦИОНАЛЬНЫЕ ДЕЙСТВУЮЩИЕ НОРМАТИВЫ ПО ЭЛЕКТРОПРОВОДКЕ.

ZH 注意：在安装系统时请遵守设备的安装规定。

ZH ملاحظة: أثناء تركيب النظام يجب التقيد بحرص بالنظم السائدة المتعلقة بالشبكة الكهربائية.

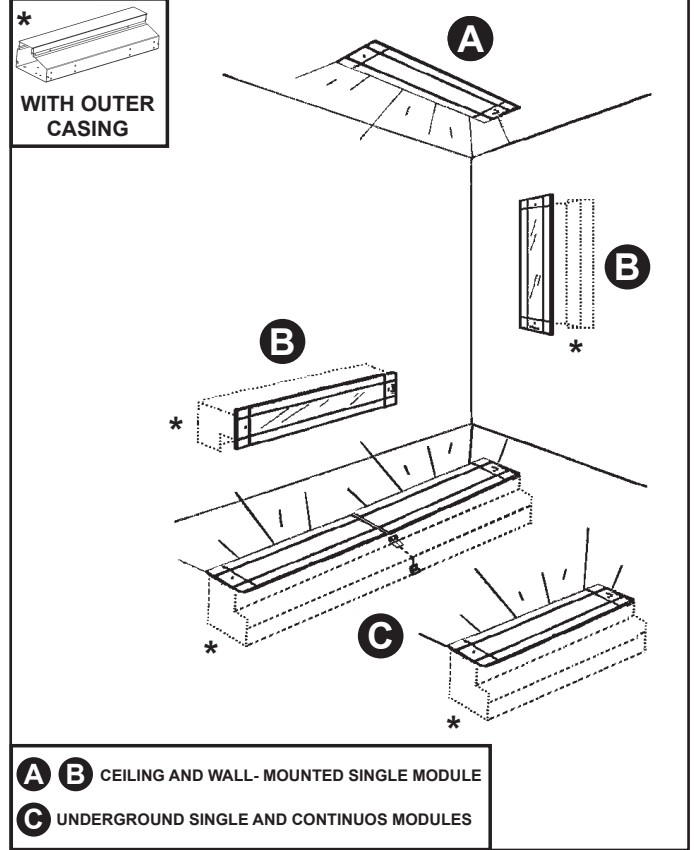

A B CEILING AND WALL- MOUNTED SINGLE MODULE
C UNDERGROUND SINGLE AND CONTINUOUS MODULES

IT Per le posizioni di installazione, attenersi a quelle illustrate, eventualmente contattare la iGuzzini.

EN All installation positions must comply with those illustrated. In the event of any doubt, contact iGuzzini.

FR Pour les positions d'installation, se conformer aux positions illustrées ; contacter la société iGuzzini en cas de nécessité

DE Für die Einbaupositionen die Abbildungen beachten. Eventuell iGuzzini kontaktieren.

NL Houd u voor de installatieposities aan degene die zijn weergegeven. Neem eventueel contact op met iGuzzini

ES Respetar las posiciones de instalación ilustradas y, en caso de duda, contactar con iGuzzini

DA For installationspositioner skal man holde sig til de viste, og eventuelt kontakte iGuzzini

NO For installasjonsposiseringene henviser vi til illustrasjonene, eller ta eventuelt kontakt med iGuzzini

SV Följ de angivna positionerna för installationen. Kontakta vid behov iGuzzini

RU При выборе положения для монтажа следует обратиться к проиллюстрированным либо обратиться в компанию iGuzzini

ZH 安装位置请参考图示，必要时也可联系iGuzzini

AR في ما يتعلق بأوضاع التركيب، التزم بما هو موضح ومحدد، إذا دعت الضرورة اتصل ب iGuzzini

IT PRODOTTO E' CERTIFICATO CON L'USO DELLA CONTROCASSA

EN THE PRODUCT IS CERTIFIED WHEN THE OUTER CASING IS USED

FR LE PRODUIT EST CERTIFIÉ AVEC UTILISATION DU BOÎTIER

DE DAS PRODUKT IST MIT NUTZUNG DES EINBAUGEHÄUSES ZERTIFIZIERT

NL HET PRODUCT IS GECERTIFICEERD MET GEBRUIK VAN DE INBOUWDOOS

ES PRODUCTO CERTIFICADO SI SE UTILIZA CON EL CUERPO DE EMPOTRAMIENTO

DA PRODUKTET ER CERTIFICERET VED BRUG AF LÅSEKASSEN

NO PRODUKTET ER SERTIFISERT FOR BRUK MED DEKSELET

SV PRODUKTEN ÄR CERTIFIERAD VID ANVÄNDNING AV DET YTTRE HÖLJET

RU ИЗДЕЛИЕ СЕРТИФИЦИРОВАНО ПРИ УСЛОВИИ ИСПОЛЬЗОВАНИЯ УСТАНОВОЧНОЙ КОРОБКИ

ZH 本产品已通过使用外罩的认证

AR

المنتج معتمد مع استخدام الصندوق الخارجي المزود

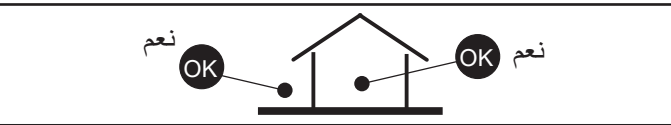
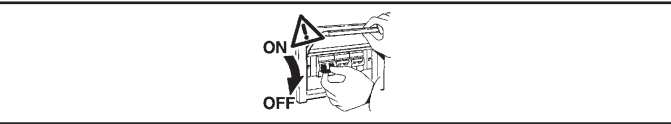





20 000 N



40°C

WITH OUTER CASING

IT Gli apparecchi sono stati progettati e collaudati per reggere un carico statico fino a 20000 N e sono carrabili per autoveicoli con pneumatici.
Gli apparecchi non possono essere impiegati in corsie nelle quali sono sottoposti a sollecitazioni orizzontali dovute a accelerazioni, frenate e/o cambi di direzione.

EN The luminaires have been designed and tested to withstand a static load of up to 20000 N and can be driven over by motor vehicles with tyres. The luminaires cannot be used in carriageways where they will be subject to horizontal stress due to acceleration, braking and/or changes of direction.

FR Les appareils ont été conçus et testés pour supporter une charge statique jusqu'à 20000 N et supportent le passage de véhicules à pneumatiques. Les appareils ne peuvent pas être utilisés sur des voies les exposant à des contraintes horizontales dues à des accélérations, coups de freins et/ou changements de direction.

DE Die Leuchten sind für die Aufnahme von statischen Lasten bis zu 20000 N ausgelegt und getestet und können von PKW mit Luftreifen befahren werden. Diese Apparate dürfen nicht auf Fahrspuren verwendet werden, die durch Beschleunigung, Bremsmanöver und/oder Richtungswechsel starken horizontalen Beanspruchungen ausgesetzt sind.

NL De armaturen zijn ontworpen en gekeurd om een statische belasting tot 20000 N te weerstaan en zijn voorzien van wielen voor voertuigen met banden. De armaturen mogen niet worden gebruikt op banen waar ze worden blootgesteld aan horizontale belastingen wegens versnellingen, afremmingen en/of wijzigingen van richting.

ES Las luminarias se han diseñado y probado para soportar una carga estática de hasta 20000 N y resisten al tránsito de vehículos con neumáticos. Las luminarias no se pueden utilizar en carriles donde estén sometidas a esfuerzos horizontales generados por aceleraciones, frenadas y/o cambios de dirección.

DA Apparatene er konstrueret og afprøvet til at kunne modstå en statisk belastning på op til 20000 N og kan krydses af køretøjer på dæk. Apparatene må ikke anvendes i baner, hvori de udsættes for vandrette påvirkninger, som skyldes acceleration, bremsning og/eller retningsskift.

NO Apparatene er laget og godkjent for å bære en statisk vekt på opptil 20000 N og kan brukes av kjøretøy med dekk. Apparatene kan ikke brukes på baner som er underlagt horisontale svingninger som skyldes hastighetsøkning, bremsing og/eller retningssendringer.

SV Apparaterna har tagits fram och provkörts för att stå emot en statisk belastning på upp till 20000 N och är körbara för fordon med däck. Apparaterna får inte användas i filer där de utsätts för horisontell belastning orsakad av accelerationer, inbromsningar och/eller byte av körriktning.

RU Устройства разработаны и испытаны на выдерживание статической нагрузки до 20000 Н. Допускается проезд по устройствам автомобильного транспорта с пневматическими шинами. Не допускается использование устройств на полосах дорог, где возможно воздействие на них горизонтальных нагрузок из-за ускорения, торможения и/или изменения направления движения.

ZH 这些设备经过设计和测试，可承受最高至20000 N的静载荷，适合带轮胎的车辆在上面行驶。
这些设备不能安装在由于加速、刹车和/或转向而产生横向应力的车道上。

AR تم تصميم واختبار الأجهزة لمقاومة الحمل الثابت حتى 20000N وهي مناسبة للمركبات المزودة بإطارات لا يمكن استخدام هذه الأجهزة في المسارات التي تتعرض لضغوط أفقية بسبب التسارع، لكبح وأو تغيير الاتجاه.

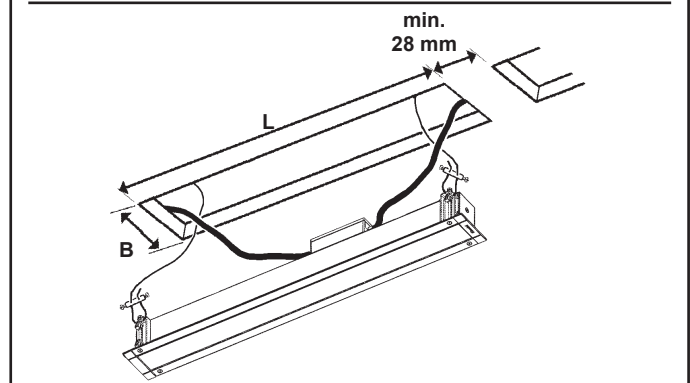
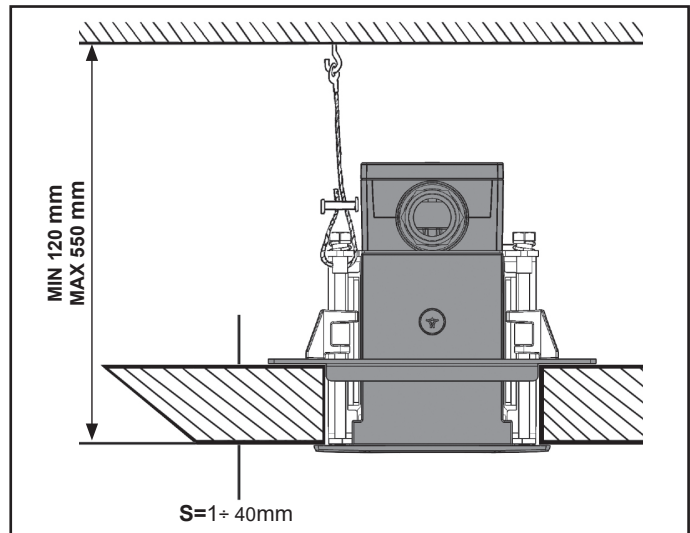

ART	L (mm)	B (mm)
EX30 - EX34 - EX38 - EX42 - EX46 - EX50 - EX54 - EX58 EX62 - EX66 - EX69 - EX73 - EX77 - EX81 - EX85	621	79
EX31 - EX35 - EX39 - EX43 - EX47 - EX51 - EX55 - EX59 EX63 - EX67 - EX70 - EX74 - EX78 - EX82 - EX86	918	
EX32 - EX36 - EX40 - EX44 - EX48 - EX52 - EX56 - EX60 EX64 - EX68 - EX71 - EX75 - EX79 - EX83 - EX87	1215	
EX33 - EX37 - EX41 - EX45 - EX49 - EX53 - EX57 - EX61 EX65 - EX72 - EX76 - EX80 - EX84 - EX88	1512	

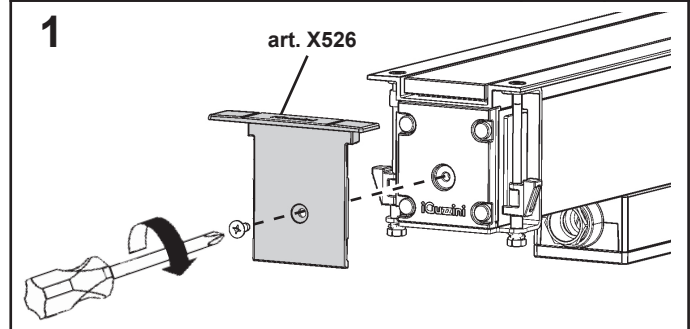

FOR THE CEILING INSTALLATIONS USE THE STEEL CABLE, ITEM CODE X516

2

IT Consultare il foglio istruzioni del prodotto.
EN Refer to the product instruction sheet.
FR Veuillez consulter la notice d'instructions du produit.
DE Das Anweisungsblatt des Produkts zu Rate ziehen.
NL Raadpleeg het instructieblad van het product.
ES Consulte la hoja de instrucciones del producto.
DA Se produktvejledningen.
NO Se anvisningene for produktet.
SV Se produktens instruktionsblad.
RU Смотреть прилагающейся инструкции к изделию.
ZH 请参考产品说明书。
AR يرجى مراجعة ورقة التعليمات الخاصة بالمنتج.



IT N.B.: Apparecchi non idonei ad essere coperti di materiale termicamente isolante

EN N.B.: Fixtures not suitable to be covered in thermally-insulating material.

FR N.B.: Appareils ne pouvant pas être couverts de matériau d'isolation thermique

DE N.B.: Geräte nicht geeignet, um mit wärmeisolierendem Material abgedeckt zu werden

NL N.B.: Deze apparaten zijn niet geschikt om te worden bedekt met thermisch isolerend materiaal

ES NOTA: Aparatos no aptos para ser cubiertos de material térmicamente aislante

DA N.B.: Armaturerne må ikke dækkes af varmeisolerende materiale.

NO N.B.: Apparatene passer ikke til å dekkes av termoisolerende materialer.

SV OBS! Utrustningen får inte täckas över med värmeisolerande material

RU Внимание: Приборы непригодны для покрытия термоизоляционным материалом.

ZH 灯具不适宜用隔热材料加以覆盖。

AR ملاحظة: اجهزة غير قابلة للتغطية مواد عازلة حرارياً.



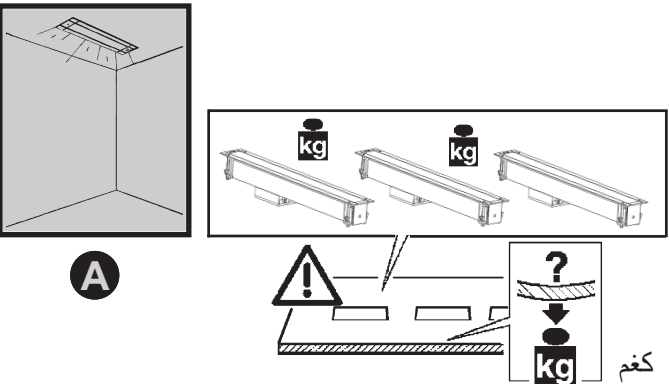

A

كغم

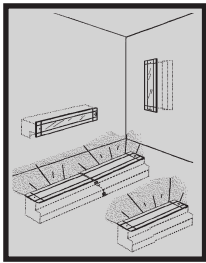

B C



WITH OUTER CASING

ART	CONTROCASSA OUTER CASING BOÎTIER D'ENCASTREMENT EINBAUGEHÄUSE INBOUWDOOS CUERPO DE EMPOTRAMIENTO BEHOLDER HUS HÖLJE МОНТАЖНЫЙ КОРПУС غلاف خارجي
EX30 - EX34 - EX38 - EX42 - EX46 EX50 - EX54 - EX58 EX62 - EX66 EX69 - EX73 - EX77 - EX81 - EX85	X517
EX31 - EX35 - EX39 - EX43 - EX47 EX51 - EX55 - EX59 - EX63 - EX67 EX70 - EX74 - EX78 - EX82 - EX86	X518
EX32 - EX36 - EX40 - EX44 - EX48 EX52 - EX56 - EX60 - EX64 - EX68 EX71 - EX75 - EX79 - EX83 - EX87	X519
EX33 - EX37 - EX41 - EX45 - EX49 EX53 - EX57 - EX61 - EX65 - EX72 EX76 - EX80 - EX84 - EX88	X520

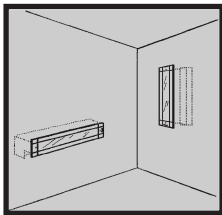

B

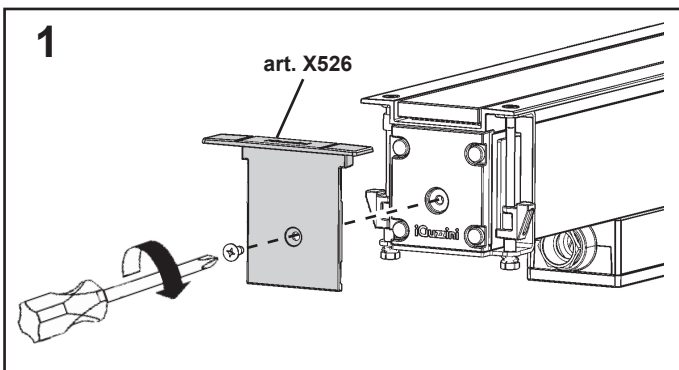

FOR WALL-MOUNTED INSTALLATIONS USE THE STEEL CABLE, ITEM CODE 5925

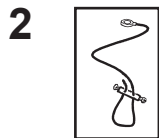

! art. 5925

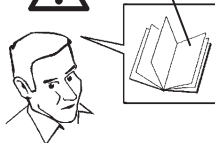

- IT Consultare il foglio istruzioni del prodotto.
- EN Refer to the product instruction sheet.
- FR Veuillez consulter la notice d'instructions du produit.
- DE Das Anweisungsblatt des Produkts zu Rate ziehen.
- NL Raadpleeg het instructieblad van het product.
- ES Consulte la hoja de instrucciones del producto.
- DA Se produktvejledningen.
- NO Se anvisningene for produktet.
- SV Se produktens instruktionsblad.
- RU Смотреть прилагающейся инструкции к изделию
- ZH 请参考产品说明书。
- AR يرجى مراجعة ورقة التعليمات الخاصة بالمنتج.

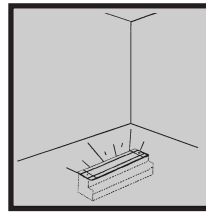

C SINGLE MODULE

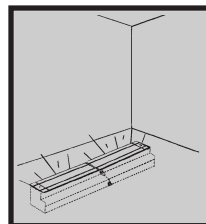
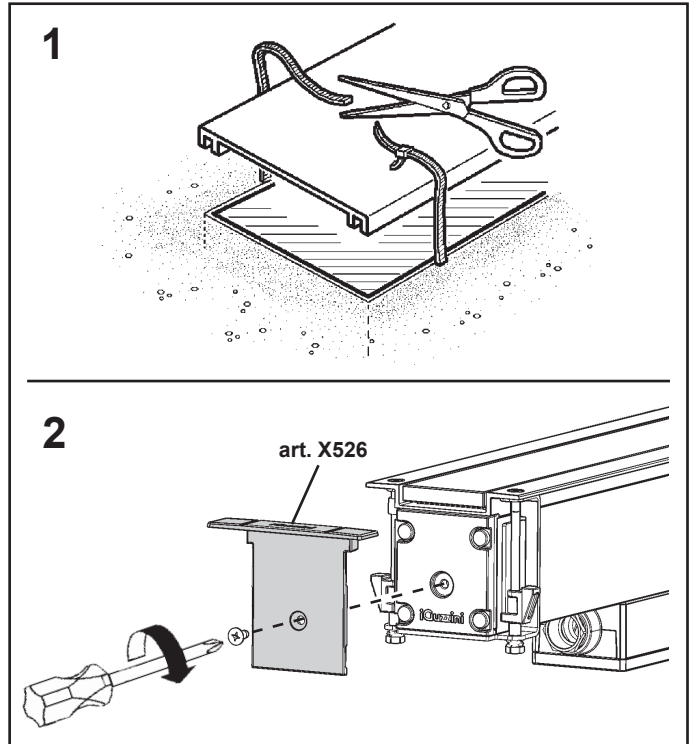

C CONTINUOS MODULES

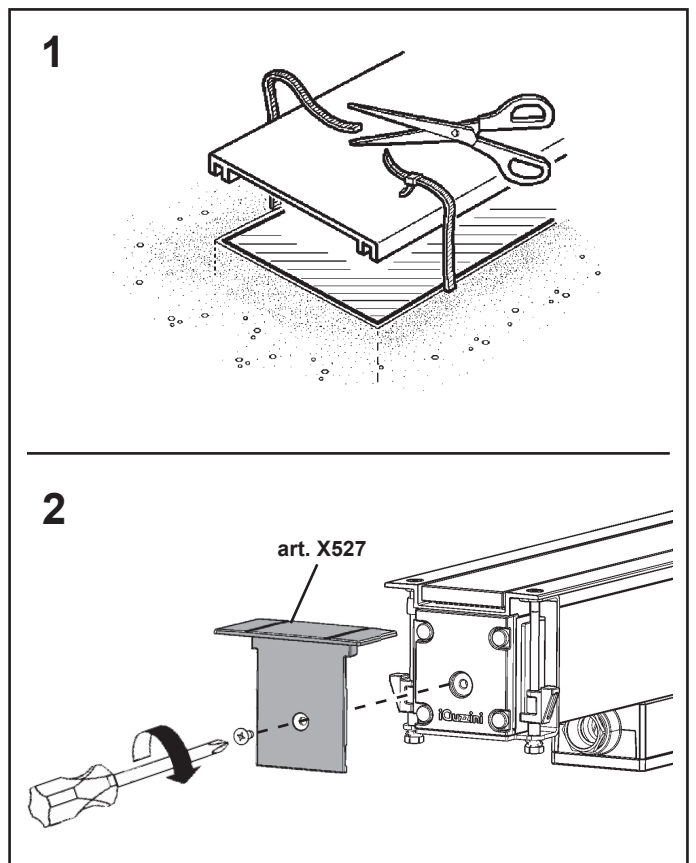



art. X527

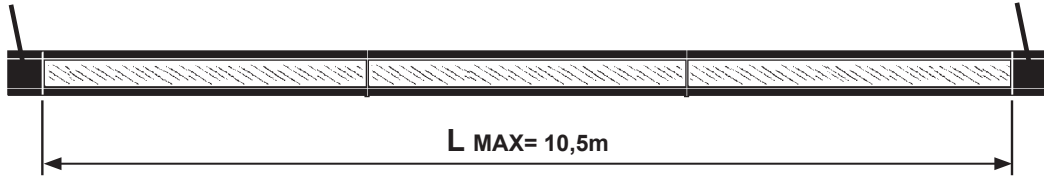

art. X527

L MAX= 10,5m

IT Per configurazioni superiori a "L=10,5m" consultare la "iGuzzini"
 EN For configurations that exceed "L=10,5m" please consult "iGuzzini"
 FR Pour les configurations supérieures à "L=10,5 m", contacter la société iGuzzini.
 DE Für Konfigurationen über "L = 10,5 m" iGuzzini kontaktieren.
 NL Informeer bij "iGuzzini" in het geval van configuraties groter dan "L=10,5m"
 ES Para configuraciones superiores a "L = 10,5 m" consultar con "iGuzzini"

DA Kontakt "iGuzzini" ved konfigurationer på over "L=10,5m"
 NO For konfigurasjoner over "L=10,5m", ta kontakt med "iGuzzini"
 SV För konfigurationer över "L=10,5m" ber vi att ni kontaktar "iGuzzini"
 RU Для конфигураций, превышающих "L=10,5 м", обратитесь в "iGuzzini"
 ZH 如配置大于"L=10.5m"，请联系"iGuzzini"
 AR للتكوينات الأكبر من "L = 10.5 م" ، استشر "iGuzzini"



IT Prima di alimentare l'impianto assicurarsi del corretto collegamento delle polarità. Un errato collegamento può comportare il malfunzionamento dei prodotti.
 EN Before powering the system, make sure polarities were properly connected. Incorrect connection may cause the product to malfunction.
 FR Avant de mettre l'installation sous tension, assurez-vous que la polarité de connexion est respectée. Une erreur de connexion peut entraîner le mauvais fonctionnement du produit.
 DE Bevor die Anlage mit Strom versorgt wird ist sicherzustellen, dass die Pole richtig angeschlossen wurden. Ein falscher Anschluss kann die Fehlfunktion der Produkte zur Folge haben.
 NL Voordat u de installatie onder stroom zet dient u zich ervan te verzekeren dat de polariteiten correct zijn aangesloten. Een onjuiste aansluiting kan een verkeerde werking van de producten teweegbrengen.
 ES Antes de alimentar la instalación compruebe que la conexión de las polaridades sea correcta. Una conexión incorrecta puede ocasionar el malfuncionamiento de los productos.
 DA Inden der sættes strøm på anlægget, skal man sikre sig, at polerne er forbundet korrekt. En forkert tilslutning kan medføre fejlfunktion på produkterne.
 NO Kontrollere at du har koblet med korrekt polaritet, før du kobler strømmen til anlegget. Feil tilkobling kan føre til at produktene ikke fungerer korrekt.
 SV Se till att anslutningens polaritet är korrekt innan anordningen strömförsörjs. En felaktig anslutning kan leda till att produkten fungerar på ett felaktigt sätt.
 RU Перед запитыванием системы проверить правильность подсоединений полюсов. Неправильное подсоединение может привести к неисправной работе приборов.
 ZH 为系统供电前，请确保两极连接正确。不正确的连接可能会导致产品发生故障。

AR تأكد من صحة توصيل الأقطاب قبل إمداد الجهاز بالتيار الكهربائي. التوصيل غير الصحيح يمكن أن يتسبب في عدم عمل الأجهزة بشكل صحيح.

DALI

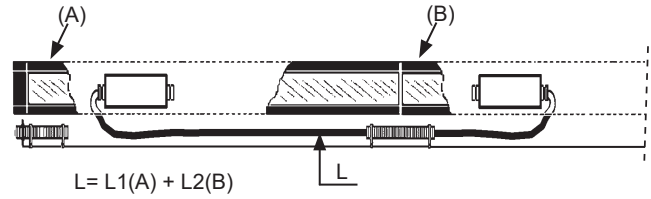

L (mm)	ART		A (mm)	B (mm)	L1 (mm)	L2 (mm)
610	EX30 - EX34 - EX38 - EX42 - EX46 EX50 - EX54 - EX58 EX62 - EX66 EX69 - EX73 - EX77 - EX81 - EX85	X517	607	467	880	775
907	EX31 - EX35 - EX39 - EX43 - EX47 EX51 - EX55 - EX59 - EX63 - EX67 EX70 - EX74 - EX78 - EX82 - EX86	X518	904	764	1180	775
1204	EX32 - EX36 - EX40 - EX44 - EX48 EX52 - EX56 - EX60 - EX64 - EX68 EX71 - EX75 - EX79 - EX83 - EX87	X519	1201	1061	1480	775
1501	EX33 - EX37 - EX41 - EX45 - EX49 EX53 - EX57 - EX61 - EX65 - EX72 EX76 - EX80 - EX84 - EX88	X520	1498	1358	1780	775

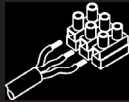

art. EX42 - EX43 - EX44 - EX45 - EX46 - EX47 - EX48 - EX49
EX50 - EX51 - EX52 - EX53

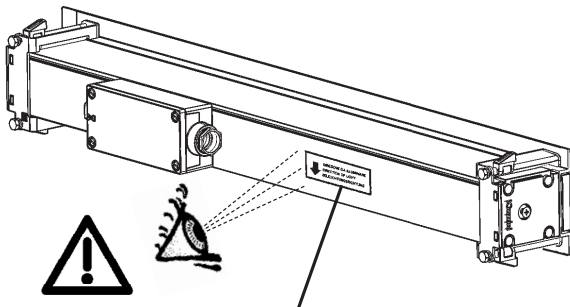

PRODUCT ORIENTATION

Lato rivolto alla parete da illuminare.
 Side facing the wall to be lit.
 Côté tourné vers le mur à éclairer.
 Diese Seite zeigt zur Wand, die beleuchtet werden soll.
 Zijde gericht naar de te verlichten wand.
 Lado hacia la pared a iluminar.
 Side mod den væg, der skal oplyses
 Side som vender mot vegg som skal lyses opp.
 Sida vänd mot väggen som ska belysas.
 Сторона, обращенная на освещаемую стену.
 待照亮的一侧墙体

يكون الجنب موجهاً للجدار المطلوب إضاءته.

DALI

NO FOR:
art. EX42 - EX43 - EX44 - EX45 - EX46 - EX47
EX48 - EX49 - EX50 - EX51 - EX52 - EX53

WNC
RGBW
MONOCROMATICO

MIN 44Vdc
MAX 52Vdc

48Vdc

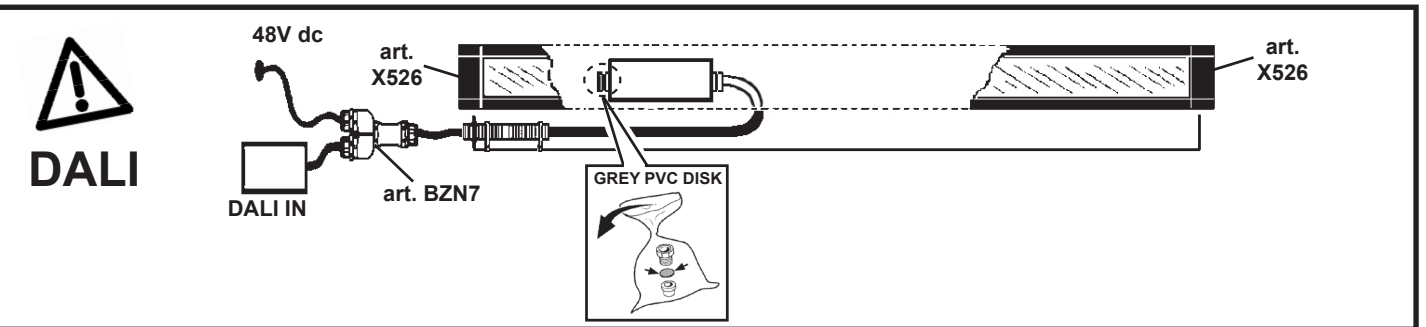
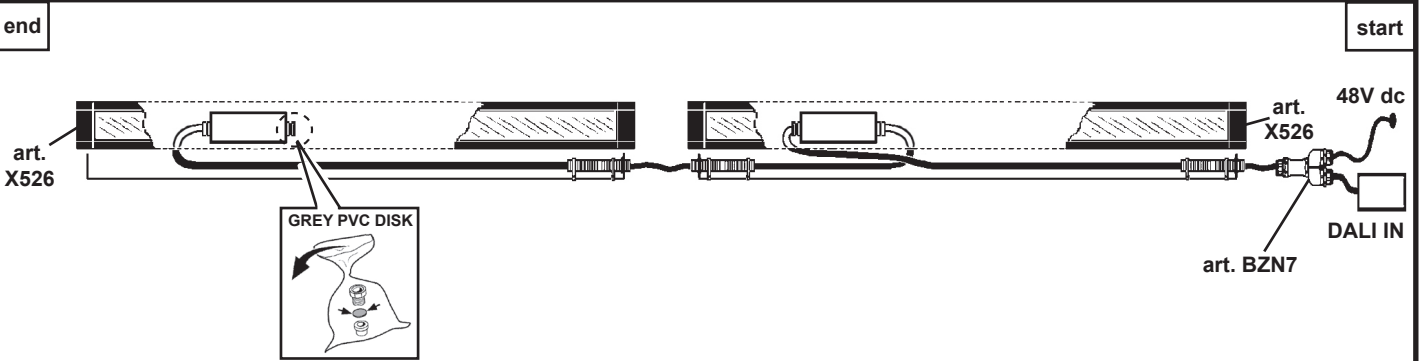
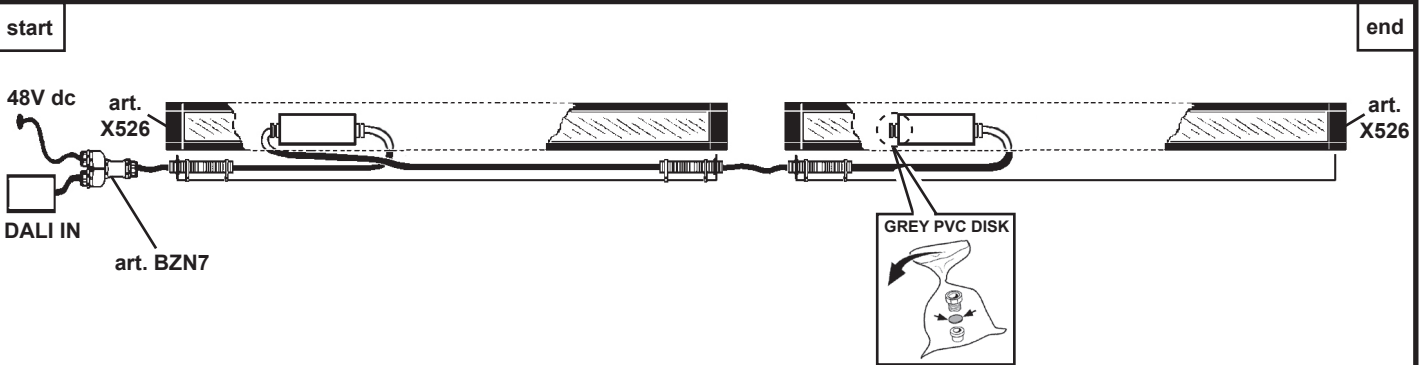
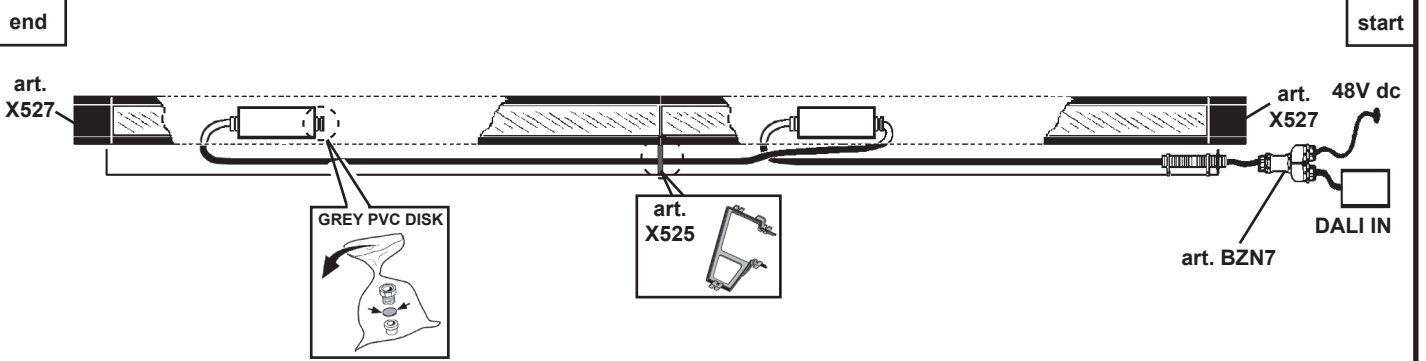
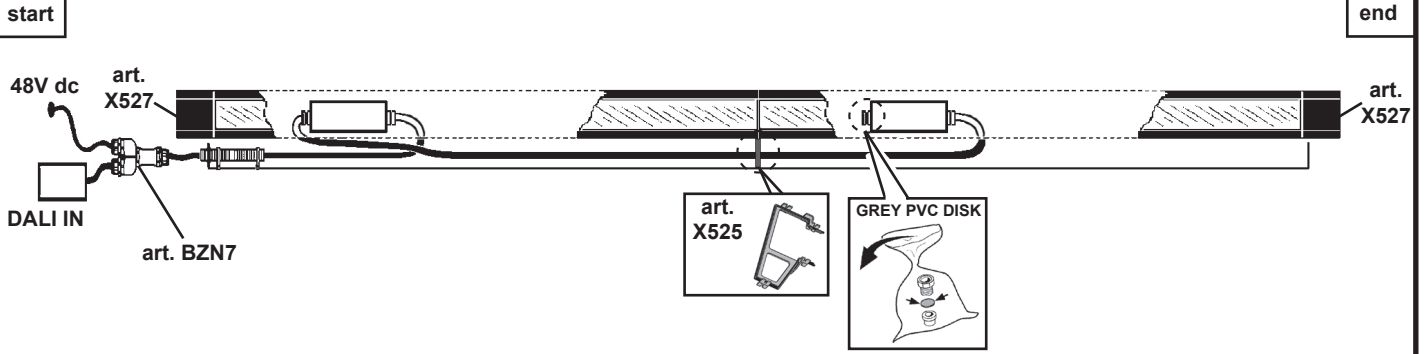

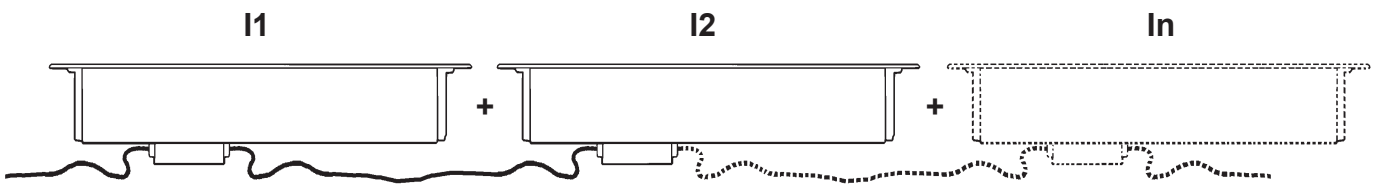
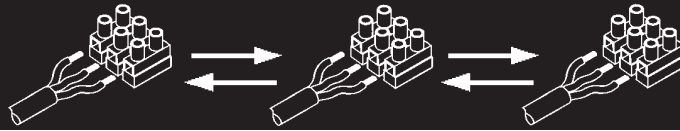

$I_{tot} = I_1 + I_2 + \dots + I_n = \max 9A$ $9A \rightarrow$ $\min 1,5 \text{ mm}^2$

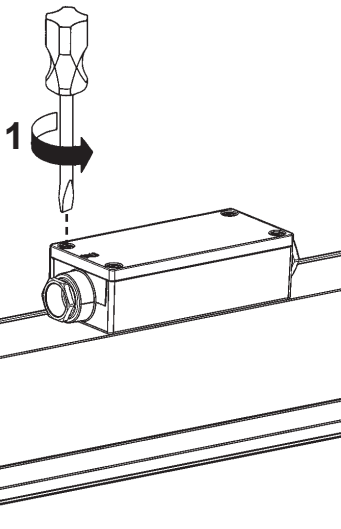
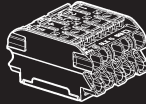

D MAX 2,5 mm ²		
D (mm)		
8,5 + 12,5 mm		

D (mm)	\varnothing (mm)
8,5 + 11	10
10,5 + 12,5	12

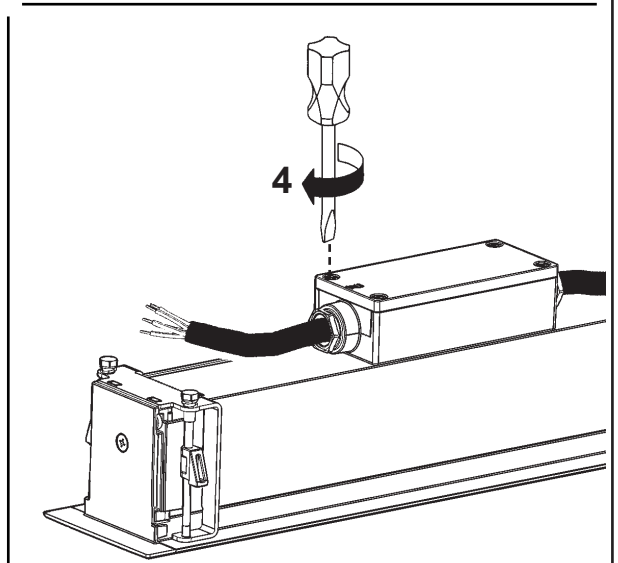
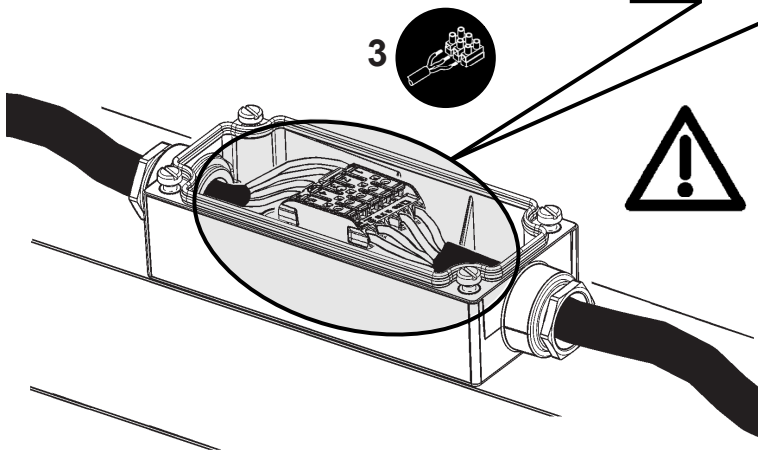
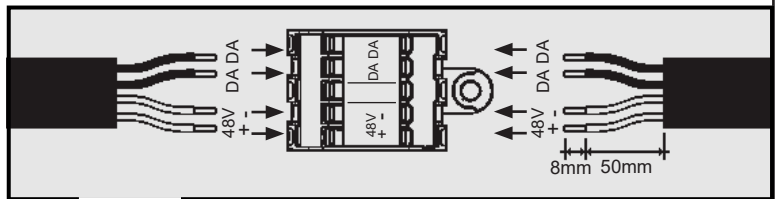



- IT Maneggiare con cura e non sottoporre a tensioni meccaniche.
EN Handle with care and do not subject to mechanical stress.
FR Manipuler avec précaution et ne pas soumettre à des contraintes mécaniques.
DE Vorsichtig behandeln und keinen mechanischen Spannungen aussetzen.
NL Voorzichtig bij het gebruik van dit product. Mag niet worden onderworpen aan mechanische spanning.
ES Manejar con cuidado y no someter a tensiones mecánicas.
DA Håndter med forsigtighed og udsæt ikke for mekaniske spændinger.
NO Må behandles forsiktig. Må ikke utsettes for mekaniske spenninger.
SV Ska hanteras försiktigt och inte utsättas för mekaniska påfrestningar.
RU Обращаться осторожно и не подвергать механическому напряжению
ZH 小心轻放，切勿使其遭受机械应力
AR تعامل مع المنتج بعناية وحرص، ولا تُعرضه للإجهادات الميكانيكية

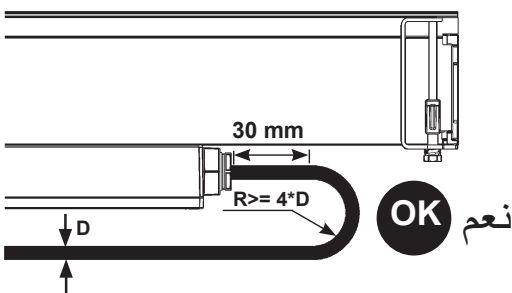
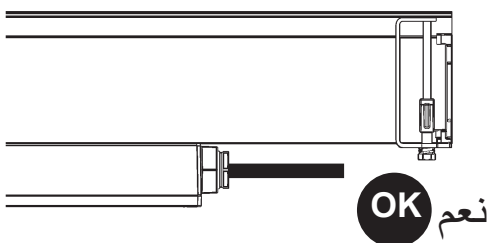
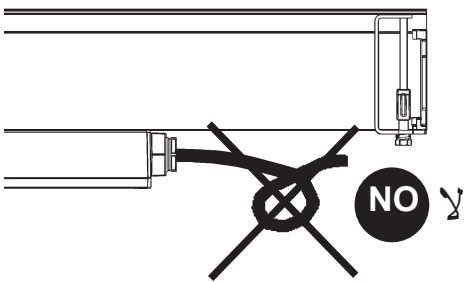
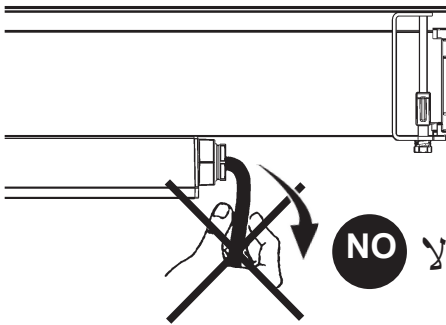
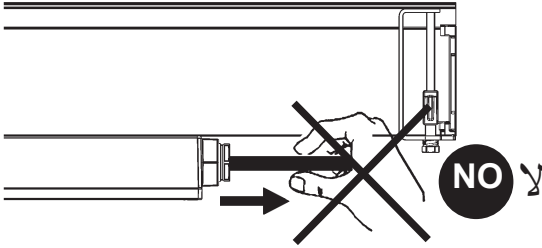

- IT Pilotare diversi prodotti DALI tramite pulsante (es: Touch-dim, Switch-dim, Push-dim, Direct-dim, etc.) potrebbe causare dei problemi di sincronizzazione tra gli stessi. È possibile ovviare a questo problema dotandosi di dispositivi aggiuntivi. Per maggiori informazioni vi invitiamo a contattarci direttamente.
- EN Controlling different DALI products through buttons (e.g.: Touch-dim, Switch-dim, Push-dim, Direct-dim, etc.) may lead to product synchronisation problems. This problem can be overcome by using additional devices. For further information, please contact us directly.
- FR Piloteur plusieurs produits DALI par bouton (ex : Touch-dim, Switch-dim, Push-dim, Direct-dim, etc.) pourrait causer des problèmes de synchronisation entre eux. Ce problème peut être évité en s'équipant de dispositifs supplémentaires. Pour de plus amples renseignements, veuillez nous contacter directement.
- DE Die Steuerung verschiedener DALI-Produkte mittels Taste (z.B.: Touch-dim, Switch-dim, Push-dim, Direct-dim etc.) kann eventuell zu Synchronisierungsproblemen zwischen diesen führen. Dieses Problem lässt sich durch den Einsatz von zusätzlichen Geräten beheben. Wenn Sie weitere Informationen wünschen, setzen Sie sich bitte direkt mit uns in Verbindung.
- NL Het besturen van verschillende DALI producten m.b.v. dezelfde knop (bv.: Touch-dim, Switch-dim, Push-dim, Direct-dim, etc.) kan synchronisatieproblemen tussen de producten opleveren. Men kan dit probleem voorkomen door extra systemen aan te sluiten. Voor verdere informatie raden we u aan direct contact met ons op te nemen.
- ES El mando de varios productos DALI por tecla (ej: Touch-dim, Switch-dim, Push-dim, Direct-dim, etc.) podría causar problemas de sincronización entre ellos. Es posible prevenir este problema utilizando dispositivos adicionales. Para más información, contacte directamente con nosotros.
- DA Hvis DALI-produkterne styres ved hjælp af knapperne (fx. Touch-dim, Switch-dim, Push-dim, Direct-dim osv.), kan det skabe problemer med synkronisering af samme. Dette problem kan undgås, hvis man køber ekstra enheder. For yderligere oplysninger, kontakt os direkte.
- NO Å styre ulike DALI-produkter ved hjelp av en trykknappbryter (f.eks. touch-dim, switch-dim, push-dim, direct-dim, osv.) vil kunne føre til problemer med synkroniseringen mellom dem. Dette problemet kan løses ved hjelp av noen tilleggsinnretninger. Ta gjerne kontakt med oss for mer informasjon om dette.
- SV Styrning av olika DALI-produkter med knapp (t.ex.: Touch-dim, Switch-dim, Push-dim, Direct-dim o.s.v.) kan orsaka synkroniseringsproblem mellan dessa. Detta problem kan åtgärdas med tilläggsanordningar. För mer information kan du kontakta oss direkt.
- RU Управление различными продуктами DALI с помощью кнопки (напр.: Touch-dim, Switch-dim, Push-dim, Direct-dim и пр.) может вызвать проблемы синхронизации между ними. Эту проблему можно устранить путем задействования дополнительных устройств. За получением более подробной информации просим Вас связаться с нами непосредственно.
- ZH 通过按钮控制不同的 DALI 产品 (例如: 触摸调光、切换调光、按压调光、直接调光等) 可能会导致产品的同步问题。该问题可通过使用其他额外的装置加以克服。如需了解更多信息, 请直接与我们联系。
- AR يمكن أن يتسبب التحكم في منتجات "دالي" المختلفة عن طريق الأزرار، (مثل الأزرار: "تنش-ديم"، "بوش-ديم"، "دايركت-ديم"، إلخ)، في حدوث مشاكل تتعلق بعملية التزامن بين هذه الأزرار. وإن كان من الممكن تجنب مثل هذه المشاكل، وذلك عن طريق تزويد بعض الأجهزة الإضافية، ندعوكم للاتصال المباشر بالشركة، وذلك للحصول على أكبر قدر من المعلومات.

- IT I dispositivi con cablaggio digitale possono essere dimmerati con dispositivi DALI o con pulsante normalmente chiuso (N.C.) da collegare come da schema.
- EN Devices with digital control gear may be dimmed using DALI devices or a normally-closed button (N.C.) to be connected as shown in the diagram.
- FR Les articles à câblage numérique peuvent fonctionner avec des variateurs à dispositifs DALI ou à bouton poussoir normalement fermé (N.C.) à relier conformément au schéma.
- DE Die Geräte mit digitaler Verkabelung können mit Hilfe von DALI-Vorrichtungen oder mit Hilfe eines gemäß Schaltplan anzuschließenden Öffners (N.C.) gedimmt werden.
- NL De producten met digitale bekabeling kunnen worden gedimd met DALI systemen of met een N.C. (normally closed) knop, die moet worden aangesloten volgens schema.
- ES Los dispositivos con cableado digital pueden regularse con dispositivos DALI o con un interruptor de botón normalmente cerrado (N.C.) que se conecta según ilustrado en el esquema.
- DA Produkter med digital kabelføring kan dæmpes med DALI-anordninger eller med kontakten, som normalt er lukket (N.C.) og som skal tilsluttes, som vist.
- NO Produkter med digitalkabler kan dimmes med DALI-anordninger eller med en normalt lukket (NC) trykkbryter som kobles som vist i koblingsskjema.
- SV Produkter med digital kabeldragning kan föräses med dimmer. Detta kan göras med DALI-anordningarna eller med en normalt stängd kontakt (N.O.) som ska anslutas enligt schemat.
- RU Интенсивность приборов с цифровой проводкой может регулироваться посредством устройств DALI или нормально замкнутой кнопкой (Н.З.), подсоединяемой согласно схеме.
- ZH 带有数字控制装置的设备可以通过 DALI (数字化可寻址调光接口) 设备或者一个连接方式如图中所示的常闭按钮 (N.C.) 进行亮度调节
- AR التجهيزات المزودة بكابلات رقمية يمكن وضع مخفضات لها بالإضافة لتجهيزات DALI أو مفتاح مضبوط على الوضع عامل عادة (N.C) والذي يتم توصيله كما موضح في المخطط.

CALCOLO "L max" CAVI - CALCOLO "n° max" PRODOTTI
 TO CALCULATE MAXIMUM CABLE LENGTH - TO CALCULATE MAXIMUM NUMBER OF PRODUCTS
 CALCOLO "L max" CAVI / CALCUL "long maxi" de cable - CALCOLO "N° max" PRODOTTI / CALCUL "qté maxi" de produits
 KALKULATION MAXIMALE LÄNGE DER KABEL - KALKULATION MAXIMALE ANZAHL DER PRODUKTE
 BEREKENING "max L" kabels - BEREKENING "max aantal" PRODUCTEN
 CÁLCULO "L max" CABLE - CÁLCULO "n° max" PRODUCTOS
 BEREGNING "L max" KABLER - BEREGNING "N° max" PRODUKTER
 BEREGNING "maks. L" KABLER - BEREGNING "maks. ant." PRODUKTER
 BERÄKNING "max. L" KABLAR - BERÄKNING "max. antal" PRODUKTER
 РАСЧЁТ «МАКС. ДЛИНЫ» ПРОВОДОВ - РАСЧЁТ «МАКС. КОЛИЧЕСТВА» ПРИБОРОВ
 计算电缆最大长度 - 计算产品最大数量。

حساب أقصى طول للكابلات - حساب أقصى عدد للمنتجات

IT Per calcolare la lunghezza del cavo Max:
 EN To calculate the max length of the cable:
 FR Pour calculer la longueur maximale du câble :
 DE Zur Berechnung der max. Kabellänge:
 NL Om de Max lengte van de kabel te calculeren:
 ES Para calcular la longitud del cable Máx:
 DA For at beregne den maksimale kabellængde
 NO For å beregne maksimal lengde på kabel:
 SV För att beräkna max. kabellängd:
 RU Для расчета макс. длины кабеля:
 ZH 计算电缆线的最大长度 :
 AR لحساب أقصى طول للكابل:

$$Lc[m] = \frac{\Delta x[V] * Sc[mm^2]}{2 * Np * I [A] * 0,0174}$$

IT Per alimentare il prodotto è richiesto un driver SELV.
 EN A SELV driver is required to power the product.
 FR Pour alimenter le produit, un driver SELV est nécessaire.
 DE Zur Versorgung der Leuchte wird ein SELV-Treiber benötigt.
 NL Voor de voeding van het product is een SELV-driver vereist.
 ES Para alimentar la luminaria se necesita un controlador SELV.
 DA Produkttilførslen har behov for en SELV driver.
 NO For å sende strøm til produktet trengs det en driver av typen SELV.
 SV Produkten ska strömförörjas med en SELV-krets.
 RU Для запитки продукта требуется драйвер SELV.
 ZH 为给产品供电，需具备SELV驱动器。
 AR تغذية المنتج يلزم وجود المشغل SELV.



IT Caduta di tensione ammissibile tra alimentatore e la tensione minima di funzionamento del prodotto
 EN Allowed voltage drop between the power-supply unit and minimum operating voltage of the product
 FR Chute de tension admissible entre le ballast et la tension minimale de fonctionnement du produit
 DE Zulässiger Spannungsabfall zwischen Vorschaltgerät und Mindestbetriebsstrom des Produkts
 NL Een val van de spanning is toegestaan tussen het voorschakelapparaat en de minimum werkingsspanning van het product.
 ES Caída de tensión permitida entre el alimentador y la tensión mínima de funcionamiento del producto
 DA Tilladt spændingsfald mellem strømforsyning og produktets minimumsdriftsspænding
 NO Godkjent spenningsfall mellom transformatoren og produktets laveste driftsspennning
 SV Tillåtet spänningsfall mellan nätaggregat och minimispänningen för produktens funktion
 RU Допустимое падение напряжения между блоком питания и минимальным рабочим напряжением изделия
 ZH 允许电压降在产品的电源组件与最小工作电压之间
 AR انخفاض التيار المقبول بين وحدة التغذية وأدنى جهد لتشغيل المنتج.

EXAMPLE

Power-supply voltage = 52V  $\Delta x = 52-44=8V$
 Minimum product voltage = 44V

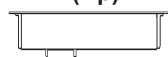
<p>n° prodotti no. of products nbre de produits Anz. Produkte Aantal producten Cantidad de productos Antal produkter Antall produkter Antal produkter кол-во изделий 产品数量 عدد المنتجات (Np)</p> 	<p>SEZIONE DEL CAVO ESTERNO EXTERNAL WIRE CROSS-SECTION SECTION DU CÂBLE EXTÉRIEUR QUERSCHNITT DES AUßENKABELS DOORSNEDE VAN DE EXTERNE KABEL SECCIÓN DEL CABLE EXTERNO SNIT PÅ EKSTERN LEDNING TVERRSNITT AV YTRE LEDNING TVÄRSNITT FÖR EXTERN KABEL СЕЧЕНИЕ ВНЕШНЕГО ПРОВОДА 外部电缆截面 مقطع الكابل الخارجي Sc (mm²)</p>	<p>TENSIONE DI ALIMENTAZIONE POWER SUPPLY VOLTAGE TENSION D'ALIMENTATION VERSORGUNGSSPANNUNG VOEDINGSSPANNING TENSIÓN DE ALIMENTACIÓN FORSYNINGSSPÆNDING SPENNING STRØMTILFØRSEL MATNINGSSPÄNNING напряжение электропитания 主电压 جهد التغذية (V)</p>	<p>Lunghezza cavo Cable length Longueur du câble Kabellänge Lengte kabel Longitud cable Kabellængde Kabellengde Kabellängd Длина кабеля 电缆长度 أقصى طول للكابل Lc (m)</p>
---	---	---	---

IT Definire il numero di prodotti Max. (Np) in funzione della sezione del cavo utilizzata (Sc).
 EN Define the max number of products (Np) based on the cable section used (Sc).
 FR Définir le nombre maximum de produits (Np) en fonction de la section de câble utilisée (Sc).
 DE Die maximale Produktzahl (Np) im Verhältnis zum verwendeten Kabeldurchmesser (Sc) definieren.
 NL Bepaal het Max. aantal producten (Np) aan de hand van de diameter van de gebruikte kabel (Sc).
 ES Definir el número de productos Máx. (Np) en función de la sección del cable utilizada (Sc).
 DA Definér det maksimale antal produkter (Np) i forhold til det anvendte kabels tværsnit (Sc)
 NO Definere maksimalt antall produkter (Np) på grunnlag av tværsnittet til ledningen som benyttes (Sc).
 SV Ange max. antal produkter (Np) beroende på kabeltvärsnittet som används (Sc).
 RU Максимальное количество приборов Max. (Np) определяется в зависимости от сечения используемого кабеля (Sc).
 ZH 根据所用电缆的截面 (Sc) 确定产品数量的上限 (Np) .
 AR حدد أقصى عدد للمنتجات (Np) وفقاً لمقطع الكابل المستخدم (Sc).

ART	Art. BZ14 120W Vin= 88÷264 Vac, 50/60 Hz; Vout=48÷55 Vdc (Selv)				Art. BZ15 240W Vin= 88÷264 Vac, 50/60 Hz; Vout=48÷55 Vdc (Selv)				Art. BZ16 480W Vin= 90÷264 Vac, 50/60 Hz; Vout=48÷55 Vdc (Selv)			
	Np	Sc (mm ²)	V	Lc (m)	Np	Sc (mm ²)	V	Lc (m)	Np	Sc (mm ²)	V	Lc (m)
EX30 - EX34 - EX38 - EX42 - EX46 EX50 - EX54 - EX58 - EX62 - EX66 EX69 - EX73 - EX77 - EX81 - EX85	5	1,5	55	100	11	1,5	55	88	22	1,5	55	44
2,5		55	100	2,5		55	100	2,5		55	74	
4		55	100	4		55	100	4		55	100	
EX31 - EX35 - EX39 - EX43 - EX47 EX51 - EX55 - EX59 - EX63 - EX67 EX70 - EX74 - EX78 - EX82 - EX86	3	1,5	55	100	7	1,5	55	97	15	1,5	55	45
2,5		55	100	2,5		55	100	2,5		55	75	
4		55	100	4		55	100	4		55	100	
EX32 - EX36 - EX40 - EX44 - EX48 EX52 - EX56 - EX60 - EX64 - EX68 EX71 - EX75 - EX79 - EX83 - EX87	3	1,5	55	100	6	1,5	55	88	12	1,5	55	44
2,5		55	100	2,5		55	100	2,5		55	74	
4		55	100	4		55	100	4		55	100	
EX33 - EX37 - EX41 - EX45 - EX49 EX53 - EX57 - EX61 - EX65 - EX72 EX76 - EX80 - EX84 - EX88	2	1,5	55	100	5	1,5	55	87	10	1,5	55	44
2,5		55	100	2,5		55	100	2,5		55	73	
4		55	100	4		55	100	4		55	100	

ART	Art. PC12 120W Vin= 90÷264 Vac, 47/63 Hz; Vout=48÷55 Vdc				Art. PC13 240W Vin= 90÷264 Vac, 47/63 Hz; Vout=48÷55 Vdc				Art. PC14 480W Vin= 90÷264 Vac, 47/63 Hz; Vout=48÷55 Vdc			
	Np	Sc (mm ²)	V	Lc (m)	Np	Sc (mm ²)	V	Lc (m)	Np	Sc (mm ²)	V	Lc (m)
EX30 - EX34 - EX38 - EX42 - EX46 EX50 - EX54 - EX58 - EX62 - EX66 EX69 - EX73 - EX77 - EX81 - EX85	5	1,5	55	100	11	1,5	55	88	22	1,5	55	44
2,5		55	100	2,5		55	100	2,5		55	74	
4		55	100	4		55	100	4		55	100	
EX31 - EX35 - EX39 - EX43 - EX47 EX51 - EX55 - EX59 - EX63 - EX67 EX70 - EX74 - EX78 - EX82 - EX86	3	1,5	55	100	7	1,5	55	97	15	1,5	55	45
2,5		55	100	2,5		55	100	2,5		55	75	
4		55	100	4		55	100	4		55	100	
EX32 - EX36 - EX40 - EX44 - EX48 EX52 - EX56 - EX60 - EX64 - EX68 EX71 - EX75 - EX79 - EX83 - EX87	3	1,5	55	100	6	1,5	55	88	12	1,5	55	44
2,5		55	100	2,5		55	100	2,5		55	74	
4		55	100	4		55	100	4		55	100	
EX33 - EX37 - EX41 - EX45 - EX49 EX53 - EX57 - EX61 - EX65 - EX72 EX76 - EX80 - EX84 - EX88	2	1,5	55	100	5	1,5	55	87	10	1,5	55	44
2,5		55	100	2,5		55	100	2,5		55	73	
4		55	100	4		55	100	4		55	100	

ART	Art. X403 120W Vin= 90÷305 Vac, 47/63 Hz; Vout=43÷53 Vdc (Selv)				Art. X404 240W Vin= 90÷305 Vac, 47/63 Hz; Vout=44,8÷51,2 Vdc (Selv)				Art. X405 480W Vin= 90÷305 Vac, 47/63 Hz; Vout=40,8÷50,4 Vdc (Selv)			
	Np	Sc (mm ²)	V	Lc (m)	Np	Sc (mm ²)	V	Lc (m)	Np	Sc (mm ²)	V	Lc (m)
EX30 - EX34 - EX38 - EX42 - EX46 EX50 - EX54 - EX58 - EX62 - EX66 EX69 - EX73 - EX77 - EX81 - EX85	5	1,5	53	100	11	1,5	51,2	58	22	1,5	50,4	32
2,5		53	100	2,5		51,2	96	2,5		50,4	53	
4		53	100	4		51,2	100	4		50,4	86	
EX31 - EX35 - EX39 - EX43 - EX47 EX51 - EX55 - EX59 - EX63 - EX67 EX70 - EX74 - EX78 - EX82 - EX86	3	1,5	53	100	7	1,5	51,2	63	15	1,5	50,4	32
2,5		53	100	2,5		51,2	100	2,5		50,4	53	
4		53	100	4		51,2	100	4		50,4	86	
EX32 - EX36 - EX40 - EX44 - EX48 EX52 - EX56 - EX60 - EX64 - EX68 EX71 - EX75 - EX79 - EX83 - EX87	3	1,5	53	100	6	1,5	51,2	58	12	1,5	50,4	32
2,5		53	100	2,5		51,2	97	2,5		50,4	53	
4		53	100	4		51,2	100	4		50,4	86	
EX33 - EX37 - EX41 - EX45 - EX49 EX53 - EX57 - EX61 - EX65 - EX72 EX76 - EX80 - EX84 - EX88	2	1,5	53	100	5	1,5	51,2	57	10	1,5	50,4	32
2,5		53	100	2,5		51,2	95	2,5		50,4	53	
4		53	100	4		51,2	100	4		50,4	86	

MONOCROMATIC VERSION

(DALI)

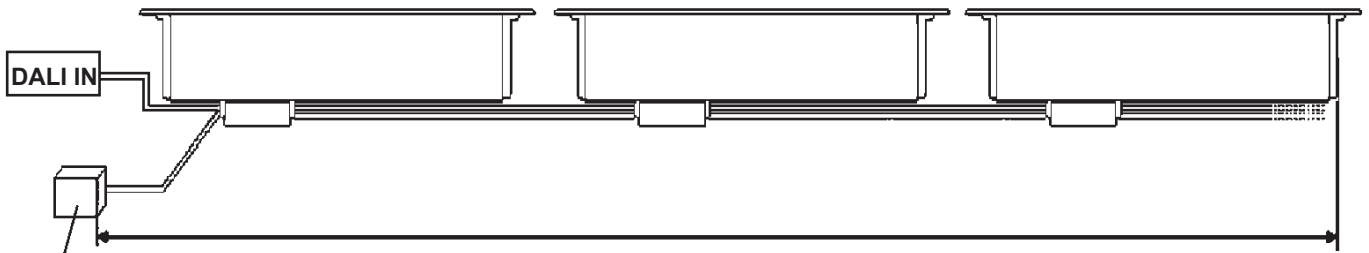

48 ÷ 52 Vdc art. (X403 - X404 - X405 - BZ14 - BZ15 - BZ16 - PC12 - PC13 - PC14)

DIRECT DIM

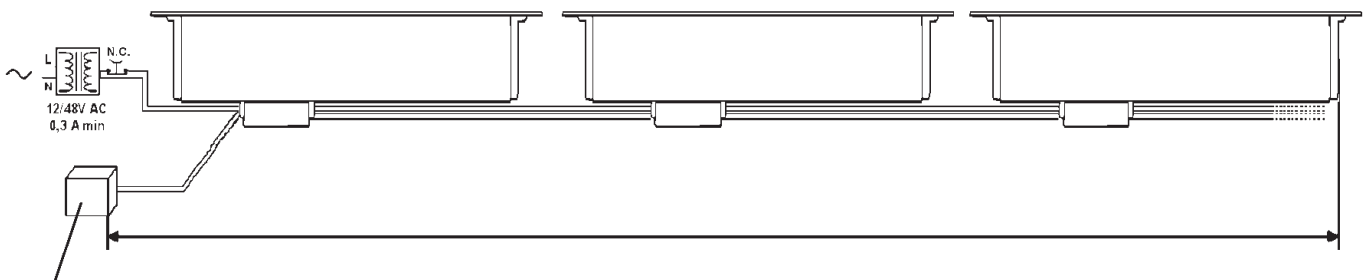

48 ÷ 52 Vdc art. (X403 - X404 - X405 - BZ14 - BZ15 - BZ16 - PC12 - PC13 - PC14)

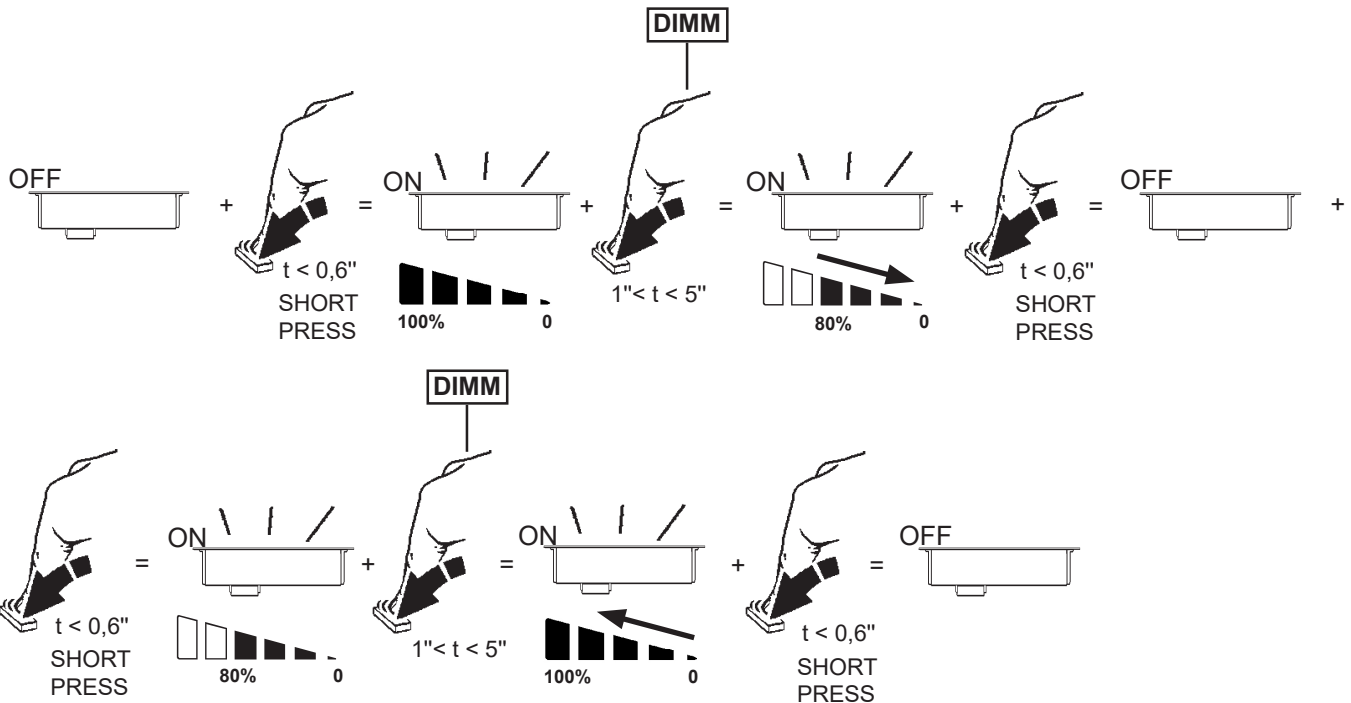

RGBW VERSION

NO DIRECT DIM / NO DALI

OFF + ON =

BLU	CIANO	VERDE	GIALLO	ARANCIO	ROSSO	MAGENTA	BIANCO
BLUE	CYAN	GREEN	YELLOW	ORANGE	RED	MAGENTA	WHITE
BLEU	CYAN	VERT	JAUNE	ORANGE	ROUGE	MAGENTA	BLANC
BLAU	ZYAN	GRÜN	GELB	ORANGE	ROT	MAGENTA	WEISS
BLAUW	ZACHTBLAU	GRÖN	GELB	ORANJE	ROOD	MAGENTA	WIT
AZUL	AZULADO	VERDE	AMARILLO	ORANGE	ROJO	MAGENTA	BLANCO
BLA	BLAVIOLET	GRÖN	GUL	ORANGE	RÖD	MAGENTA	HVID
BLA	BLAVIOLET	GRÖNN	GUL	ORANSJE	RÖD	MAGENTA	WHITE
СИНИЙ	СЯН	СЯН	СЯН	СЯН	СЯН	СЯН	ВІТ
蓝色	голубой	ЗЕЛЕНЬКИЙ	ЖЕЛТО	ОРАНЖЕВЫЙ	КРАСНЫЙ	МАГЕНТА	БЕЛЫЙ
أزرق	أزرق سماوي	أخضر	أصفر	برتقالي	أحمر	أحمر يميل إلى الأرجواني	أبيض

DALI

48 ÷ 52 Vdc art. (X403 - X404 - X405 - BZ14 - BZ15 - BZ16 - PC12 - PC13 - PC14)

DIRECT DIM

48 ÷ 52 Vdc art. (X403 - X404 - X405 - BZ14 - BZ15 - BZ16 - PC12 - PC13 - PC14)

(RGBW)

1

OFF + $t < 0,6''$ SHORT PRESS = ON

ON + $t < 0,6''$ SHORT PRESS = OFF

2

OFF + $t > 5''$ = ON

BLU	CIANO	VERDE	GIALLO	ARANCIO	ROSSO	MAGENTA	BIANCO
BLUE	CYAN	GREEN	YELLOW	ORANGE	RED	MAGENTA	WHITE
BLEU	CYAN	VERT	JAUNE	ORANGE	ROUGE	MAGENTA	BLANC
BLAU	ZYAN	GRÜN	GELB	ORANGE	ROT	MAGENTA	WEISS
BLAUW	ZACHTBLAU	GRÖN	GELB	ORANJE	ROOD	MAGENTA	WIT
AZUL	AZULADO	VERDE	AMARILLO	ORANGE	ROJO	MAGENTA	BLANCO
BLA	BLAVIOLET	GRÖN	GUL	ORANGE	RÖD	MAGENTA	HVID
BLA	BLAVIOLET	GRÖNN	GUL	ORANSJE	RÖD	MAGENTA	WHITE
СИНИЙ	СЯН	СЯН	СЯН	СЯН	СЯН	СЯН	ВІТ
蓝色	голубой	ЗЕЛЕНЬКИЙ	ЖЕЛТО	ОРАНЖЕВЫЙ	КРАСНЫЙ	МАГЕНТА	БЕЛЫЙ
أزرق	أزرق سماوي	أخضر	أصفر	برتقالي	أحمر	أحمر يميل إلى الأرجواني	أبيض

3

OFF + $t < 0,6''$ SHORT PRESS = ON

ON + $2'' < t < 5''$ =

BLU	CIANO	BIANCO
BLUE	CYAN	WHITE
BLEU	CYAN	BLANC
BLAU	ZYAN	WEISS
BLAUW	ZACHTBLAU	WIT
AZUL	AZULADO	BLANCO
BLA	BLAVIOLET	HVID
BLA	BLAVIOLET	WHITE
СИНИЙ	СЯН	ВІТ
蓝色	голубой	БЕЛЫЙ
أزرق	أزرق سماوي	أبيض

ON + $2'' < t < 5''$ + ... = ON + $2'' < t < 5''$ + ...

WNC VERSION

NO DIRECT DIM / NO DALI

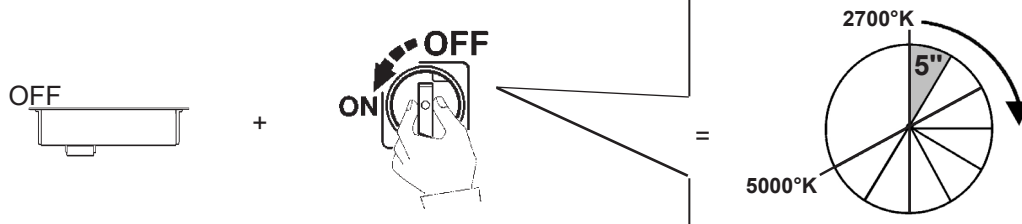

DALI

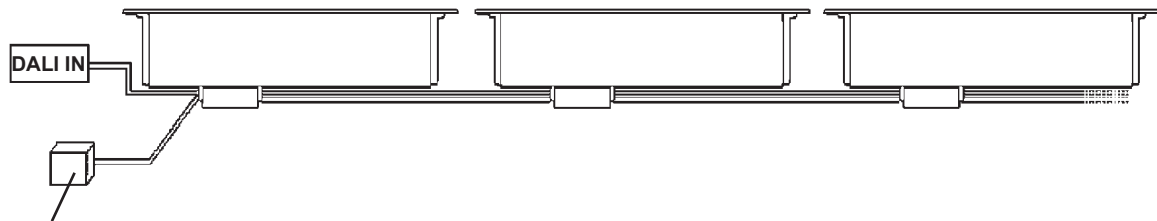

48 ÷ 52 Vdc art. (X403 - X404 - X405 - BZ14 - BZ15 - BZ16 - PC12 - PC13 - PC14)

WNC

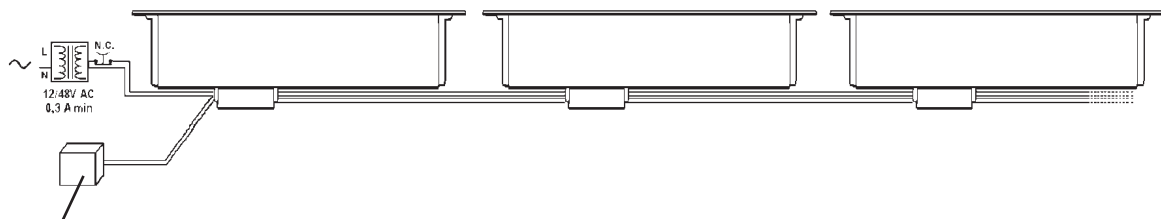

48 ÷ 52 Vdc art. (X403 - X404 - X405 - BZ14 - BZ15 - BZ16 - PC12 - PC13 - PC14)

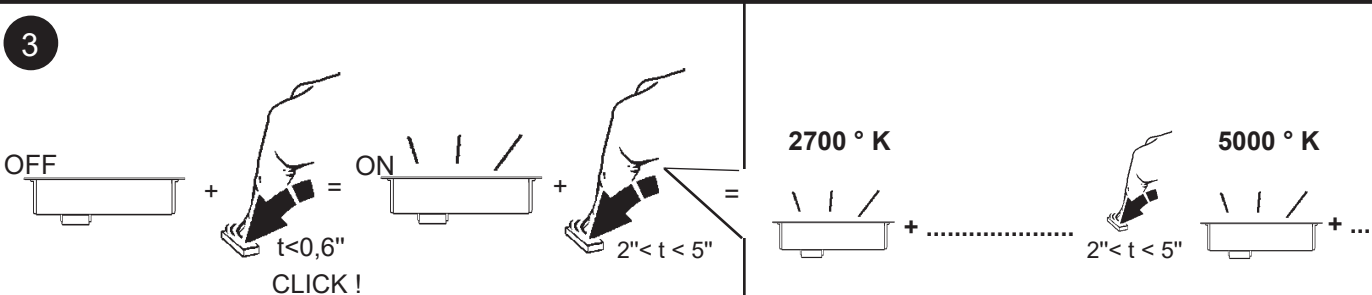
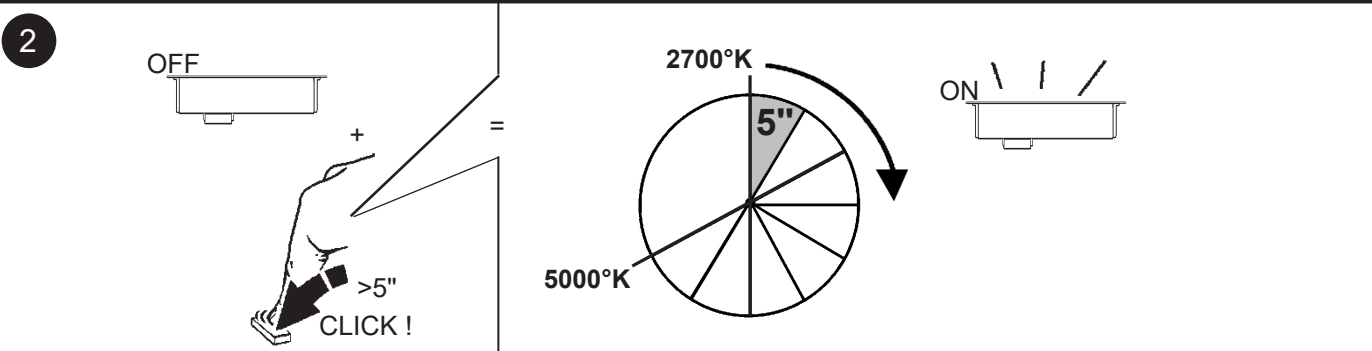
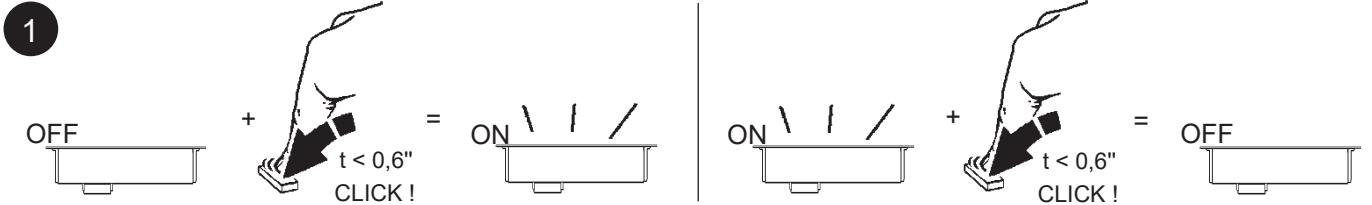

⚠ (PRODUCT SYNCHRONISATION)

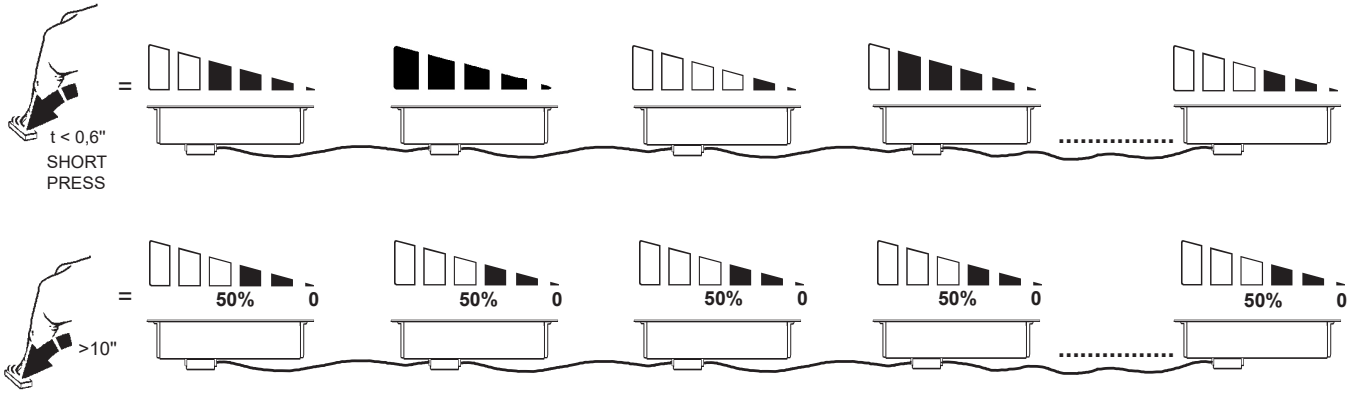

DALI → DIRECT DIM



- IT Utilizzare pulsante normalmente chiuso
- EN Use the normally closed button
- FR Utiliser la touche normalement fermée
- DE Verwenden Sie die Öffner-Taste
- NL Normaal gesloten knop gebruiken
- ES Utilizar el pulsador normalmente cerrado
- DA Brug kontakten normalt lukket
- NO Bruk trykknapp som normalt er lukket
- SV Använd den normalt stängda knapp
- RU Использовать обычно закрытую кнопку
- ZH 使用常闭按钮
- AR استعمال بشكل طبيعي الزر المغلق

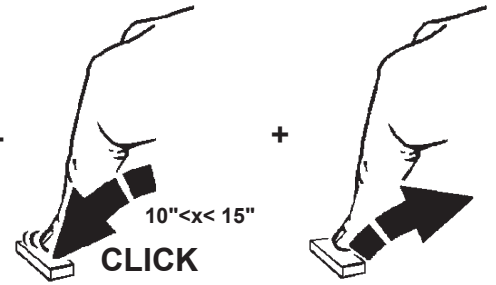
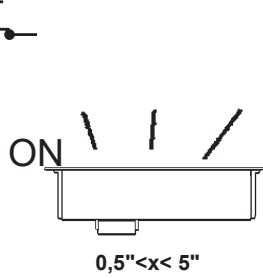

- IT N.B.: Al termine della sequenza, se i tempi sono stati rispettati, il LED driver è passato in modalità Direct Dim. Qualsiasi evento che interferisca con la sequenza descritta o il non rispetto delle tempistiche, pregiudica il passaggio alla modalità Direct Dim e la procedura va ripetuta.
- EN N.B.: at the end of the sequence, if the times have been respected, the LED driver shifts to the Direct Dim mode. Any event interfering with the described sequence, or failure to respect the required times, shall jeopardise the passage to the Direct Dim mode and the sequence will have to be repeated.
- FR N.B.: À la fin de la procédure, si les temps sont respectés, le Driver de LED est passé en mode Direct Dim. Tout événement qui interfère avec la procédure décrite, ou le non-respect des temps, empêche le passage vers le mode Direct Dim et la procédure est répétée.
- DE HINWEIS: Am Ende der Sequenz und bei Einhaltung der Zeiten ist die LED Driver in die Modalität Direct Dim gewechselt. Jedes Ereignis, das die beschriebene Sequenz stört oder die Nichteinhaltung der Zeiten beeinträchtigt den Wechsel in die Modalität Direct Dim und der Vorgang muss wiederholt werden.
- NL N.B.: Indien de tijden in acht zijn genomen, is aan het einde van de sequentie de LED driver overgegaan in de modus Direct Dim, waardoor de procedure herhaald moet worden.
- ES Nota: Al terminar la secuencia, si los tiempos se han respetado, el LED driver habrá pasado a la modalidad Direct Dim. Cualquier hecho que interfiera con la secuencia descrita, o el incumplimiento de los tiempos establecidos, compromete la transición a la modalidad Direct Dim y será necesario repetir el procedimiento.
- DA N.B.: Ved rækkefølgens afslutning vil LED-driveren være gået i tilstanden Direct Dim, hvis tiderne er overholdt. En hvilken som helst begivenhed, som griber ind i den beskrevne rækkefølge eller ikke overholder tiderne, vil forhindre overgangen til Direct Dim og kræve, at proceduren gentages.
- NO NB! Når sekvensen er avsluttet, og hvis tidsintervallet er blitt overholdt, vil LED-driveren ha gått over i Direct Dim-modus. Alle hendelser som interfererer med den beskrevne sekvensen, eller at tidsintervallet ikke er blitt overholdt, hindrer overgang til Direct Dim-modus. Prosedyren må derfor gjentas.
- SV OBS!
Om tiderna har respekterats övergår LED Driver till läget Direct Dim i slutet av sekvensen
Alla händelser som stör den beskrivna sekvensen eller om tiderna inte respekteras, påverkar övergången till läget Direct Dim och proceduren måste upprepas.
- RU ПРИМЕЧАНИЕ:
Если сроки соблюдены, по окончании процедуры СИД драйвера перейдет в режим Direct Dim.
Любое событие, конфликтующее с описанной процедурой, или несоблюдение сроков, отрицательно влияет на переход в режим Direct Dim, поэтому процедуру требуется повторить.
- ZH 注意：如果按照规定次数执行，那么 LED 驱动器将在序列末端转为 Direct Dim 模式。
对于任何干扰上述序列或造成无法按照所需次数执行的情况，请将通道调至 Direct Dim 模式，然后，该序列将严格执行。

ملاحظة: في نهاية العملية التسلسلية إذا تم الالتزام بالمدد الزمنية المحددة، فسينتقل الموحد الضوئي للمشغل إلى وضعية Direct Dim. في حالة حدوث أي تدخل في العملية التسلسلية المذكورة أو عدم الالتزام بالمدد الزمنية المحدد، يؤثر سلباً على انتقال الموحد الضوئي للمشغل إلى وضعية Direct Dim ولذلك ينبغي عندئذ إعادة هذا الإجراء من بدايته.

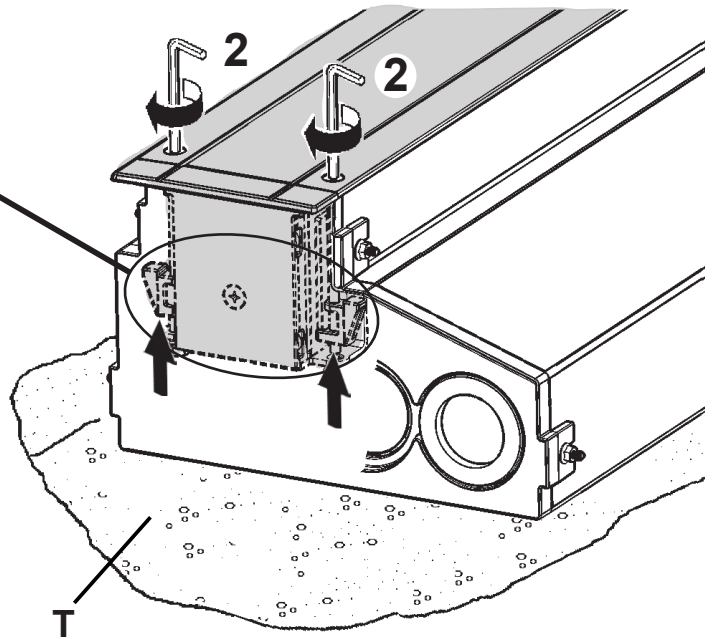
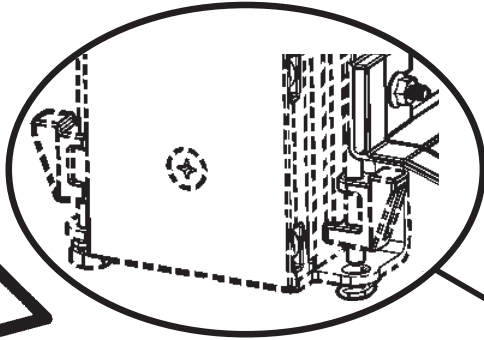
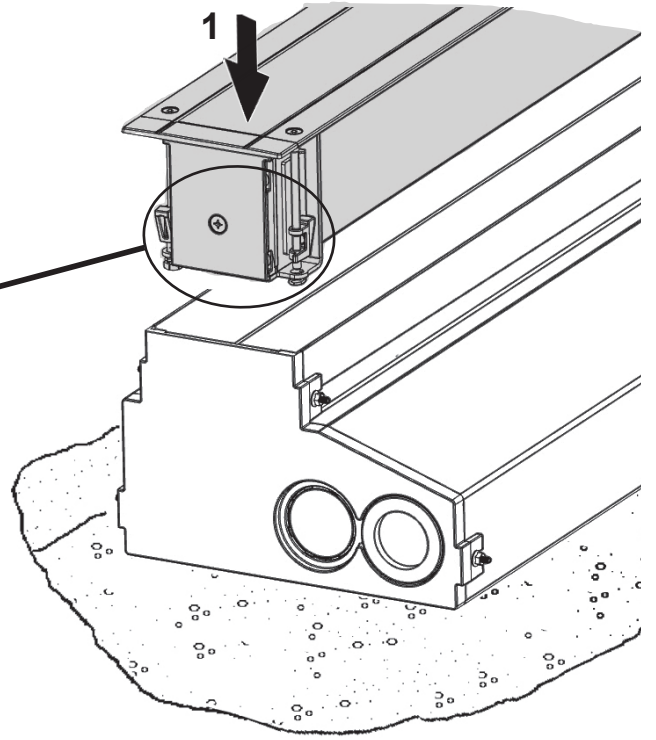
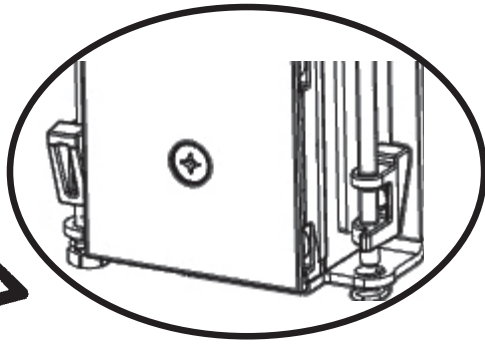
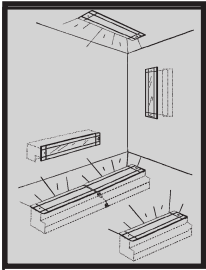





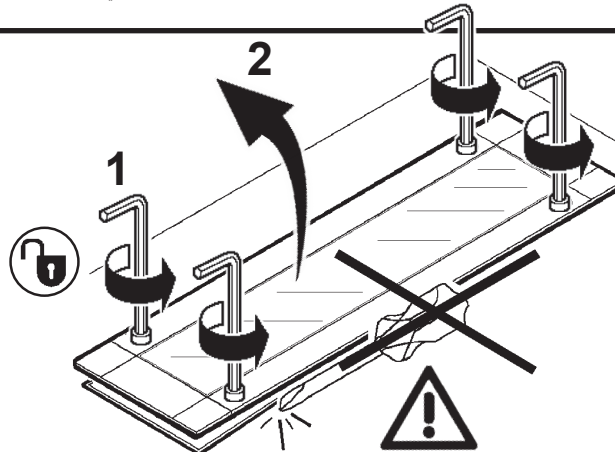



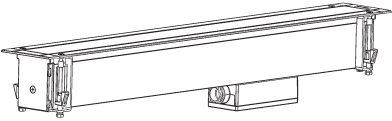
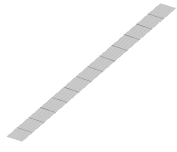

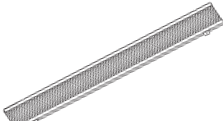
- IT Accertarsi che l'area "T" sulla quale poggierà la cornice non presenti sporgenze.
 EN Make sure area "T" onto which the frame will rest is free of any projections.
 FR Contrôlez que la zone « T » sur laquelle reposera le cadre ne présente pas d'aspérités.
 DE Vergewissern Sie sich, dass der Bereich „T“, also die Stelle, wo der Rahmen aufgelegt wird, keine Unebenheiten aufweist.
 NL Let op dat de zone "T" waarop de lijst zal rusten geen uitsteeksels vertoont.
 ES Asegurarse de que el área « T », sobre la que se apoyará el marco, no presente salientes.
 DA Kontroller, at området " T ", som kanten støtter mod, ikke rager ud nogen steder.
 NO Se til at området " T " der rammen skal hvile er fri for fremspring.
 SV Försäkra dig om att det inte finns några utstickande delar på området " T " där ramen vilar.
 RU Проверьте, чтобы площадь "Т", на которую опирается рамка, не имела выступов.
 ZH 确保框架放置的" T "区域无任何突出物

AR تحقق من أن المساحة "T" التي يرتكز عليها الإطار لا توجد لها أطراف متدلية.

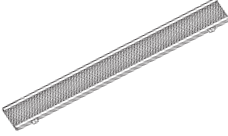

+ Art.

VERSION		INTERNAL ACCESSORIES			
		 MICROLOUVRE	 LONGITUDINAL LOUVER	 TRASVERSAL LOUVER	 HONEYCOMB
MONOCROMATIC	EX30 - EX31 - EX32 - EX33 - EX34 - EX35 EX36 - EX37 - EX38 - EX39 - EX40 - EX41 EX42 - EX43 - EX44 - EX45 - EX46 - EX47 EX48 - EX49 - EX50 - EX51 - EX52 - EX53	✓	✓	✗	✗
	EX54 - EX55 - EX56 - EX57 - EX58 - EX59 EX60 - EX61 - EX62 - EX63 - EX64 - EX65	✓	✓	✓	✓
RGBW	EX69 - EX70 - EX71 - EX72 - EX73 EX74 - EX75 - EX76	✓	✓	✓	✓
WNC	EX66 - EX67 - EX68	✓	✓	✓	✓

COMBINATION ACCESSORIES				
LONGITUDINAL LOUVER 	✗		✗	✗
TRASVERSAL LOUVER 	✗	✗		✗
HONEYCOMB 	✗	✗	✗	
MICROLOUVRE 		✗	✗	✗

IT Con utilizzo di accessori interni frangiluce lamellare longitudinale, trasversale e honeycomb si consiglia di distanziare il corpo illuminante 60mm dalla parete; per distanze inferiori possono essere visibili minime imperfezioni dell'uniformità in particolare su superfici bianche.

EN When using internal accessories such as the longitudinal, transversal or honeycomb lamellar louvres we recommend installing the luminaire 60mm away from the wall. If positioned any closer, the illumination may not appear perfectly uniform, particularly on white surfaces.

FR En utilisant des accessoires intérieurs de type grille de défilement lamellaire longitudinale, transversale et nid d'abeille, il est conseillé d'éloigner le corps éclairant de 60 mm du mur, avec des distances inférieures, de minimes imperfections d'uniformité peuvent être visibles, en particulier sur les surfaces blanches.

DE Durch die Verwendung von internen Zubehörteilen Blendschutzraster, längslaufender, querlaufender und Honeycomb-Blendschutzvorrichtung wird empfohlen, den Beleuchtungskörper in einem Abstand von 60mm zur Wand zu installieren; wird ein geringerer Abstand gewählt, können geringfügige Unregelmäßigkeiten bei der Gleichförmigkeit auftreten, insbesondere auf weißen Oberflächen.

NL Bij gebruik van inwendige accessoires voor lamellaire roosters in dwars- of lengterichting of honeycomb adviseren we om de verlichtingsarmatuur op 60mm van de wand te plaatsen. Bij een geringere afstand kunnen, met name op een witte ondergrond, kleine imperfecties in de gelijkmatigheid worden waargenomen.

ES Si se utilizan accesorios interiores deflectores laminares longitudinales, transversales y honeycomb, se recomienda separar el cuerpo de iluminación 60 mm de la pared; con distancias inferiores, es posible que se noten ligeras imperfecciones de uniformidad, en especial sobre las superficies blancas.

DA Ved brug af internt, langsgående, lamelformet, lysbeskyttende tilbehør anbefales det at fjerne belysningsenheden 60mm fra væggen; ved mindre afstande kan minimale uperfektheder i ensartethed, særligt på hvide overflader, være synlige.

NO Med bruk av det innendørs tilbehøret persiener med lameller, langsgående, tverrgående og honeycomb anbefaler vi å plassere lyselementet 60 mm fra veggen. For kortere avstander kan de forekomme minimale ufullkommenheter, særlig på hvite overflater.

SV Om man använder invändiga tillbehör som långsgående, tvärgående eller bikakeformade lameller för reglering av ljusinsläpp rekommenderar vi att ljuskällan placeras vid ett avstånd om 60 mm från väggen. Vid kortare avstånd kan mindre imperfektioner bli synliga, särskilt på vita ytor.

RU При использовании внутренних продольных пластинчатых, поперечных или в виде пчелиных сот светозащитных устройств рекомендуется устанавливать корпус осветительного прибора в 60 мм от стены; в случае меньшего расстояния может отмечаться небольшое нарушение равномерности, особенно на белой поверхности.

ZH 若使用纵向、横向和蜂窝式层状百叶的内部配件，建议将灯具与墙壁保持60毫米的距离；若低于该距离，可能会看到一些不均匀的小缺陷，特别是在白色表面上。

AR عند استخدام الملحقات الداخلية مثل الفتحات الطولية أو العرضية أو الرقائعية الشبكية؛ ننصحك بتثبيت المصباح على بُعد 60 مم بعيداً عن الجدار. إذا تم وضعها في مكان أقرب؛ فقد لا تبدو الإضاءة متناسقة تماماً خاصة على الأسطح البيضاء.

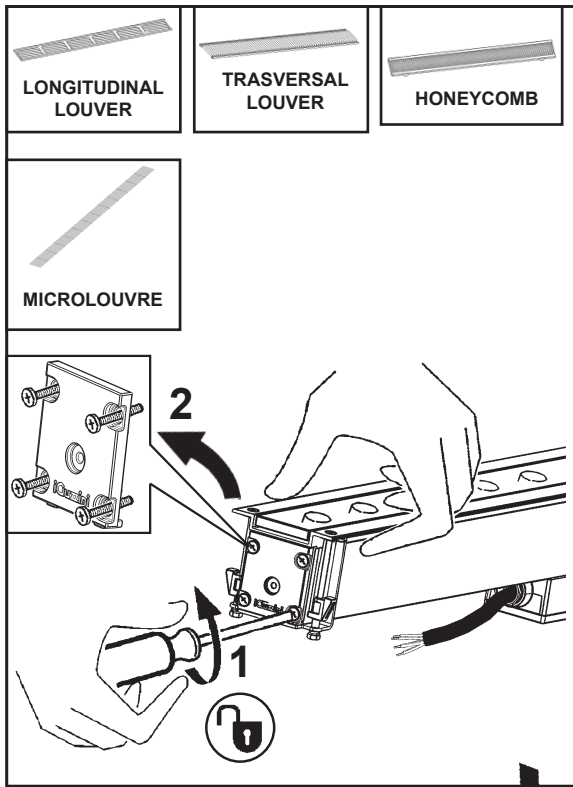

art. EX30 - EX31 - EX32 - EX33 - EX34 - EX35 - EX36 - EX37 - EX38 - EX39 - EX40
 EX41 - EX42 - EX43 - EX44 - EX45 - EX46 - EX47 - EX48 - EX49 - EX50 - EX51
 EX52 - EX53 - EX54 - EX55 - EX56 - EX57 - EX58 - EX59 - EX60 - EX61
 EX62 - EX63 - EX64 - EX65 - EX66 - EX67 - EX68 - EX69 - EX70
 EX71 - EX72 - EX73 - EX74 - EX75 - EX76

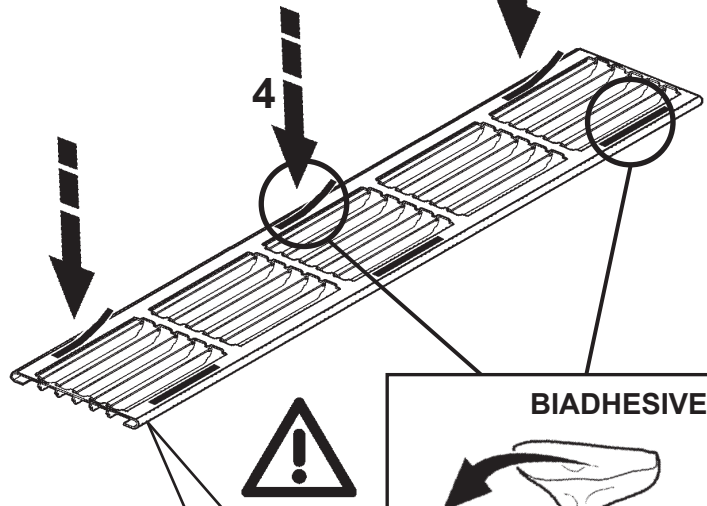
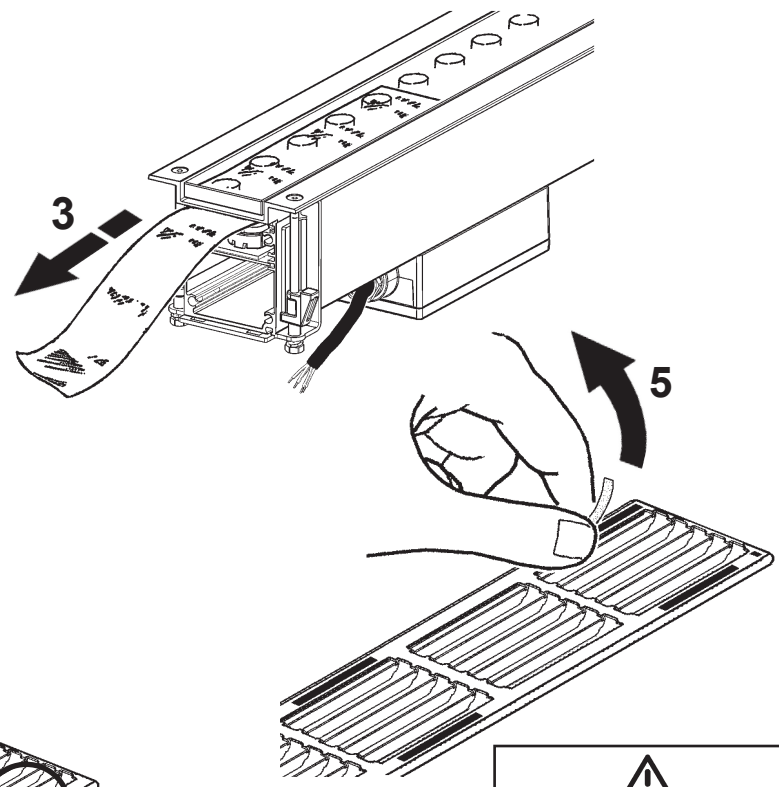

!
 IT Non cambiare il verso della pellicola
 EN The film must stay the same side up.
 FR Ne pas changer le sens de la pellicule
 DE Die Seite der Schutzfolie nicht ändern
 NL De folie niet omkeren
 ES No cambiar el sentido de la película
 DA Foliens retning må ikke ændres
 NO Ikke endre retningen på filen
 SV Ändra inte plastfilmens riktning
 RU Не меняйте направление пленки.
 ZH 切勿掉转薄膜的方向
 AR يجب أن يبقى الغلاف في نفس الجانب

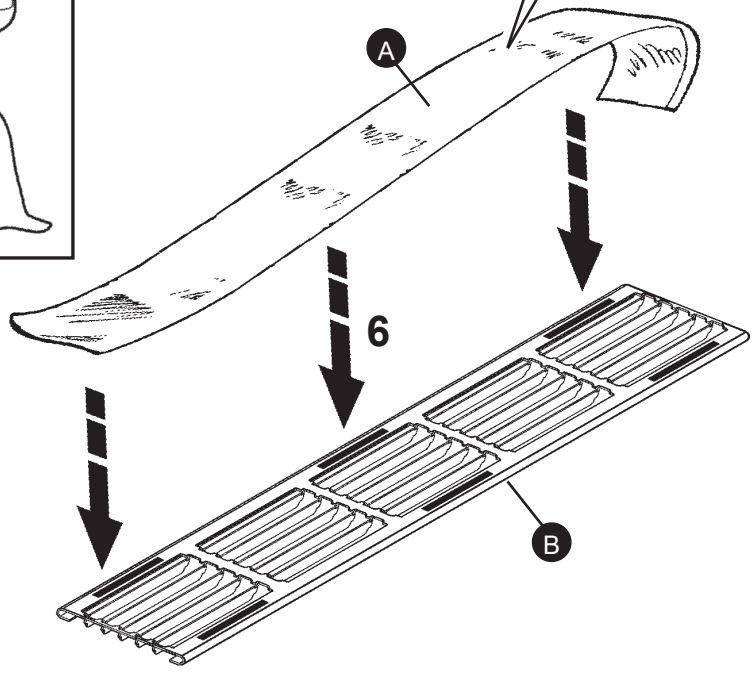
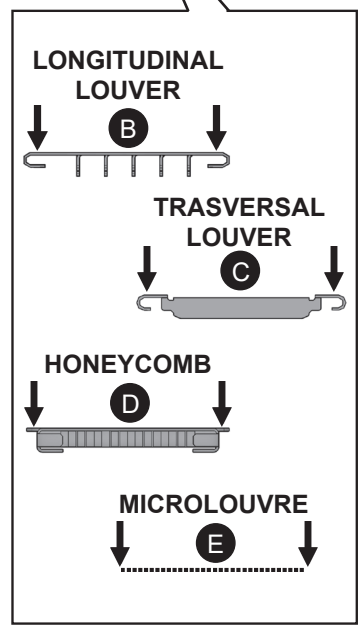
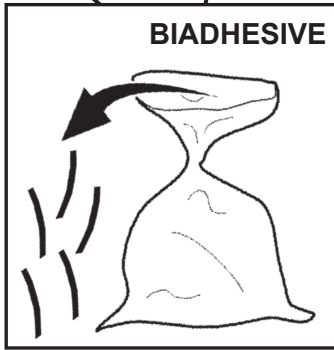

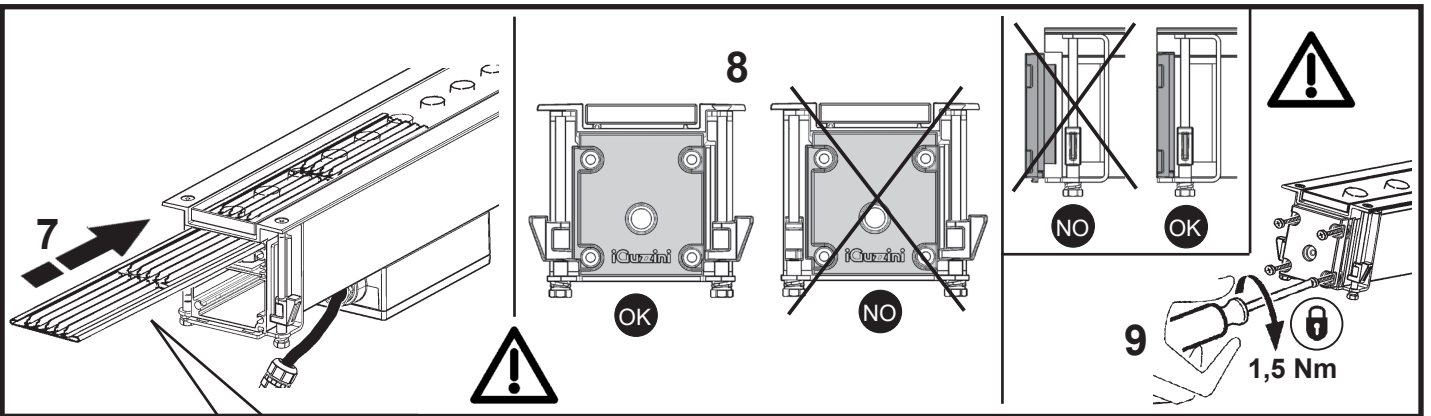

LONGITUDINAL LOUVER

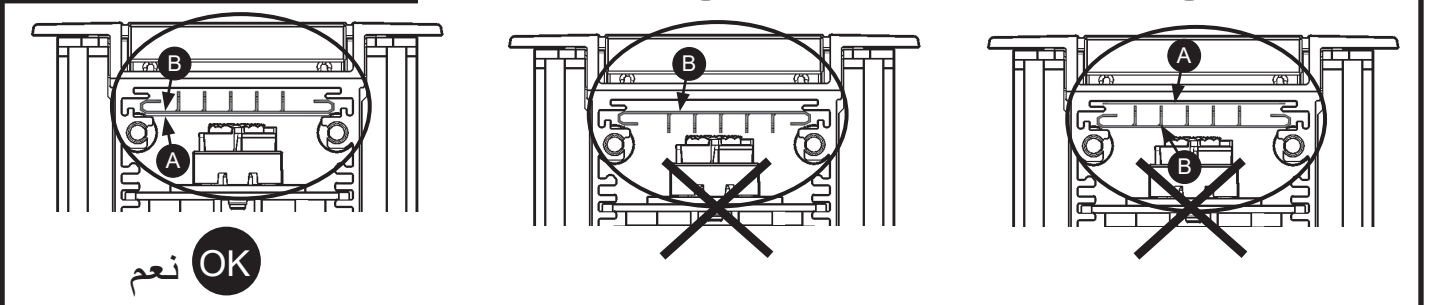

TRASVERSAL LOUVER

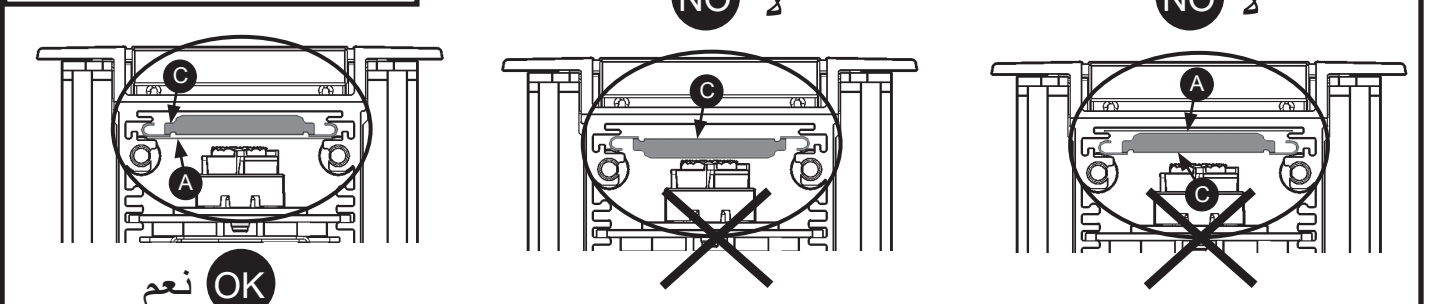

HONEYCOMB

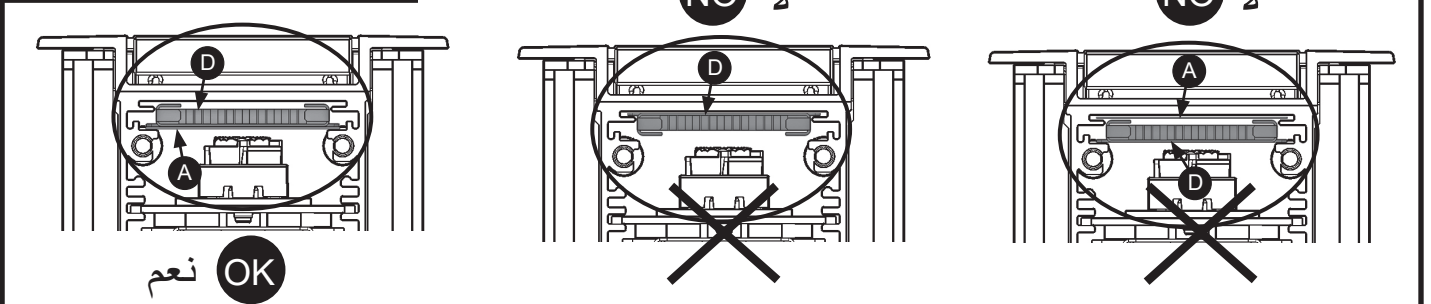

MICROLOUVRE

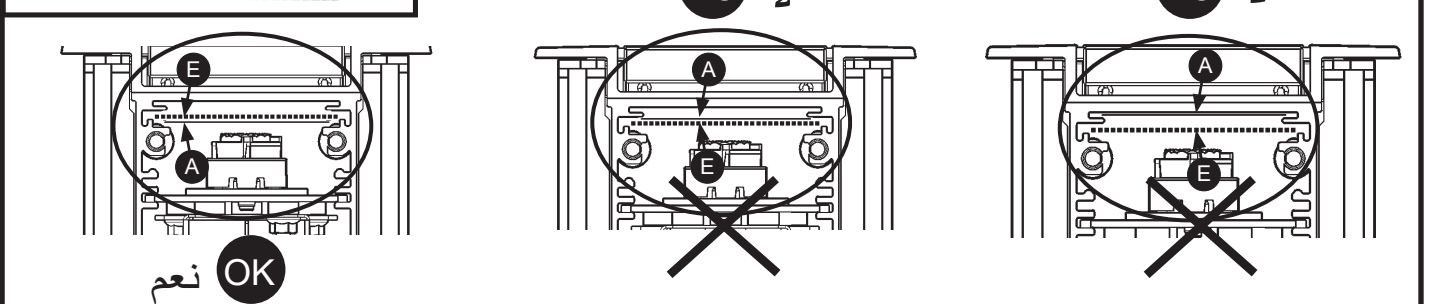



ART	CARICO DALI / DALI LOAD CHARGE DALI (COURANT MAXI ADMISSIBLE) DALI-LAST DALI VERMOGEN CARGA DALI DALI STRØMSTYRKE BELASTNING FOR "DALI" DALI-BELASTNING МАКС. ТОК СИСТЕМЫ DALI С РЕГУЛЯЦИЕЙ ИНТЕНСИВНОСТИ СВЕТА DALI 智能调光系统允许的最大 电流量 DALI شحنة / جمل	INDIRIZZI DALI DALI ADRESSES ADRESSES DALI DALI-ADRESSEN DALI ADRESSEN DIRECCIONES DALI DALI ADRESSER ADRESSER TIL "DALI" DALI-ADRESSER ЛОГИЧЕСКИЕ АДРЕСА СИСТЕМЫ DALI DALI智能调光系统计算机 指定控制参数 DALI عناوين
EX30 - EX34 - EX38 - EX42 EX46 - EX50 - EX54 - EX58 EX62 - EX77 - EX81 - EX85 EX31 - EX35 - EX39 - EX43 EX47 - EX51 - EX55 - EX59 EX63 - EX78 - EX82 - EX86 EX32 - EX36 - EX40 - EX44 EX48 - EX52 - EX56 - EX60 EX64 - EX79 - EX83 - EX87 EX33 - EX37 - EX41 - EX45 EX49 - EX53 - EX57 - EX61 EX65 - EX80 - EX84 - EX88	1 (2 mA)	1
EX66 - EX67 - EX68	1 (2 mA)	3
EX69 - EX70 - EX71 - EX72 EX73 - EX74 - EX75 - EX76	1 (2 mA)	4

IT N.B.: Per la sostituzione del LED contattare l'azienda iGuzzini.
EN N.B.: For information on LED replacement please contact iGuzzini.
FR N.B.: Pour procéder au remplacement de la LED, adressez-vous à la société iGuzzini.
DE N.B.: Bezüglich des Austausches der LED kontaktieren Sie bitte die Firma iGuzzini.
NL N.B.: Voor het vervangen van de LED neemt u contact op met het bedrijf iGuzzini.
ES NOTA: Para sustituir el LED llame a la empresa iGuzzini.
DA N.B.: For udskiftning af lysdioden, skal man kontakte iGuzzini.
NO N.B.: For informasjon om skifte av LED, vennligst ta kontakt med iGuzzini.
SV OBS! För byte av lysdioden, kontakta företaget iGuzzini.
RU ПРИМЕЧАНИЕ: Для замены СИДов обращайтесь в компанию iGuzzini.
ZH 注意: 如需LED更换的信息, 请联系iGuzzini。
AR تنبيه: لاستبدال الضوء LED اتصل بشركة iGuzzini





IT In caso di rottura del vetro il prodotto non può essere utilizzato, contattare il costruttore per la sua sostituzione.
EN Should the glass break, the product cannot be used. Contact the manufacturer about its replacement.
FR En cas de cassure du verre, ne pas utiliser le produit et contacter aussitôt le fabricant pour son remplacement.
DE Im Falle einer Beschädigung des Glases darf das Produkt nicht verwendet werden. Setzen Sie sich bitte mit dem Hersteller in Verbindung, der für den Ersatz sorgen wird.
NL In geval het glas gebroken is kan het product niet worden gebruikt. Neem contact op met de fabrikant voor de vervanging van het glas.
ES En caso de ruptura del cristal no utilizar el producto y contactar el fabricante para la sustitución.
DA Hvis produktets glas ødelægges, kan det ikke anvendes. Kontakt forhandleren med henblik på udskiftning.
NO I tilfelle glasset går i stykker kan produktet ikke tas i bruk, kontakt produsenten for utskifting av det.
SV Om glaset går sönder kan inte produkten användas. Kontakta tillverkaren för att byta ut glaset.
RU В случае разбивания стекла не используйте прибор, обратитесь к его производителю для замены.
ZH 一旦玻璃破碎后产品将不能再使用, 须联系生产商予以更换。
AR لا يمكن استعمال المنتج في حالة كسر الزجاج, وبالتالي يجب الاتصال بالصانع لاستبداله.

IT NON SOLLECITARE IL PRODOTTO A TORSIONE
EN DO NOT SUBMIT THE PRODUCT TO TWISTING
FR NE PAS SOUMETTRE LE PRODUIT À TORSION
DE LEUCHTE AUF KEINEN FALL IN LÄNGSRICHTUNG VERDREHEN!
NL BEWEEG HET PRODUCT NIET TERWIJL HET ONDERHEVIG IS AAN TORSIE
ES NO FORZAR LA TORSIÓN DEL PRODUCTO
DA UDSÆT IKKE PRODUKTET FOR VRIDNINGER
NO IKKE UTSETT PRODUKTET FOR VRIDNING
SV VRIDBELASTA INTE PRODUKTEN
RU НЕ СКРУЧИВАТЬ ИЗДЕЛИЕ
ZH 切勿使产品发生扭曲。
AR لا تعرض المنتج للالتواء

IT Cablare alla rete elettrica l'alimentatore solo dopo aver effettuato il collegamento ai prodotti
EN Wire the ballast to the power supply network only once it has been connected to the products
FR N'effectuer le câblage du ballast au réseau électrique qu'après avoir effectué le raccordement aux produits
DE Schließen Sie das Vorschaltgerät erst nach der Verdrahtung an den Produkten am Stromnetz an.
NL Cablear el alimentador a la red eléctrica sólo después de realizar la conexión de los productos.
ES Verbind het voorschakelapparaat alleen aan op het elektriciteitsnet nadat u alle producten heeft aangesloten.
DA Tilslut først strømforsyningsenheden til strømforsyningsnettet, efter at have foretaget tilslutningen til produkterne.
NO Kable transformatoren til el-nettet bare etter at produktene er tilkoblet
SV Anslut strömförsörjningsanordningen till elnätet först efter att anslutningen till produkterna har utförts.
RU Подсоединить к электросети блок питания только после подсоединения к приборам.
ZH 仅在镇流器连接到产品的时候才将其连接至电源网络
AR توضح الصور التالية الحلول التي تم تحديدها نتيجة لتغيير التصميم أثناء الصيانة, قم بإجراء الاستبدال كما هو مبين في الشكل.

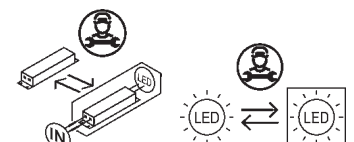
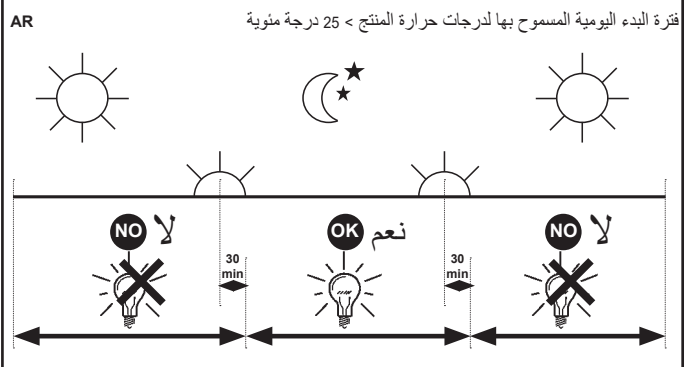
IT PERIODO GIORNALIERO DI ACCENSIONE AMMESSO PER TEMPERATURE DI PRODOTTO >25°C
EN ALLOWED DAILY OPERATION PERIOD FOR PRODUCT TEMPERATURES >25°C
FR DURÉE QUOTIDIENNE D'ALLUMAGE ADMISSIBLE POUR DES TEMPÉRATURES DU PRODUIT >25°C
DE ERLAUBTE TÄGLICHE EINSCHALTDAUER FÜR PRODUKTTEMPERATUREN > 25°C
NL DAGELIJKE ONTSTEKINGSPERIODE TOEGESTAAN VOOR EEN PRODUCTTEMPERATUUR >25°C
ES PERIODO DIARIO DE ENCENDIDO PERMITIDO PARA TEMPERATURAS DE PRODUCTO >25°C
DA TILLADT TIDSRUM FOR DAGLIG TÆNDING FOR PRODUKTTEMPERATURER >25°C
NO TILLATT TENNINGSTID PR. DAG FOR PRODUKTTEMPERATURER >25°C
SV TILLÅTEN DAGLIG PERIOD SOM PRODUKTEN KAN VARA TÄND FÖR PRODUKTTEMPERATURER >25°C
RU ЕЖЕДНЕВНАЯ ДОПУСТИМАЯ ПРОДОЛЖИТЕЛЬНОСТЬ РАБОТЫ ДЛЯ ТЕМПЕРАТУРЫ ИЗДЕЛИЯ >25°C
ZH 产品温度高于25°C时允许的日运行时长



 2.510.696.00 IS16206/00 ART	corrente assorbita absorbed current courant absorbé Stromaufnahme stroomopname corriente absorbida absorberet strøm absorbert strøm tillförd ström поглощаемая мощность 电源电流 (A)
EX30 - EX34 - EX38 - EX42 - EX46 - EX50 - EX54 EX58 - EX62 - EX77 - EX81 - EX85 - EX89 - EX93 EX97 - EY01 - EY05 - EY09 - EY13 - EY17 - EY21 EY36 - EY40 - EY44	0,44
EX31 - EX35 - EX39 - EX43 - EX47 - EX51 - EX55 EX59 - EX63 - EX78 - EX82 - EX86 - EX90 - EX94 EX98 - EY02 - EY06 - EY10 - EY14 - EY18 - EY22 EY37 - EY41 - EY45	0,64
EX32 - EX36 - EX40 - EX44 - EX48 - EX52 - EX56 EX60 - EX64 - EX79 - EX83 - EX87 - EX91 - EX95 EX99 - EY03 - EY07 - EY11 - EY15 - EY19 - EY23 EY38 - EY42 - EY46	0,82
EX33 - EX37 - EX41 - EX45 - EX49 - EX53 - EX57 EX61 - EX65 - EX80 - EX84 - EX88 - EX92 - EX96 EY00 - EY04 - EY08 - EY12 - EY16 - EY20 - EY24 EY39 - EY43 - EY47	1
EX66 - EY25	0,51
EX67 - EY26	0,71
EX68 - EY27	0,92
EX69 - EX73 - EY28 - EY32	0,45
EX70 - EX74 - EY29 - EY33	0,67
EX71 - EX75 - EY30 - EY34	0,85
EX72 - EX76 - EY31 - EY35	1,03

 2.510.696.00 IS16206/00 ART	corrente assorbita absorbed current courant absorbé Stromaufnahme stroomopname corriente absorbida absorberet strøm absorbert strøm tillförd ström поглощаемая мощность 电源电流 (A)
EX30 - EX34 - EX38 - EX42 - EX46 - EX50 - EX54 EX58 - EX62 - EX77 - EX81 - EX85 - EX89 - EX93 EX97 - EY01 - EY05 - EY09 - EY13 - EY17 - EY21 EY36 - EY40 - EY44	0,44
EX31 - EX35 - EX39 - EX43 - EX47 - EX51 - EX55 EX59 - EX63 - EX78 - EX82 - EX86 - EX90 - EX94 EX98 - EY02 - EY06 - EY10 - EY14 - EY18 - EY22 EY37 - EY41 - EY45	0,64
EX32 - EX36 - EX40 - EX44 - EX48 - EX52 - EX56 EX60 - EX64 - EX79 - EX83 - EX87 - EX91 - EX95 EX99 - EY03 - EY07 - EY11 - EY15 - EY19 - EY23 EY38 - EY42 - EY46	0,82
EX33 - EX37 - EX41 - EX45 - EX49 - EX53 - EX57 EX61 - EX65 - EX80 - EX84 - EX88 - EX92 - EX96 EY00 - EY04 - EY08 - EY12 - EY16 - EY20 - EY24 EY39 - EY43 - EY47	1
EX66 - EY25	0,51
EX67 - EY26	0,71
EX68 - EY27	0,92
EX69 - EX73 - EY28 - EY32	0,45
EX70 - EX74 - EY29 - EY33	0,67
EX71 - EX75 - EY30 - EY34	0,85
EX72 - EX76 - EY31 - EY35	1,03

 2.510.696.00 IS16206/00 ART	corrente assorbita absorbed current courant absorbé Stromaufnahme stroomopname corriente absorbida absorberet strøm absorbert strøm tillförd ström поглощаемая мощность 电源电流 (A)
EX30 - EX34 - EX38 - EX42 - EX46 - EX50 - EX54 EX58 - EX62 - EX77 - EX81 - EX85 - EX89 - EX93 EX97 - EY01 - EY05 - EY09 - EY13 - EY17 - EY21 EY36 - EY40 - EY44	0,44
EX31 - EX35 - EX39 - EX43 - EX47 - EX51 - EX55 EX59 - EX63 - EX78 - EX82 - EX86 - EX90 - EX94 EX98 - EY02 - EY06 - EY10 - EY14 - EY18 - EY22 EY37 - EY41 - EY45	0,64
EX32 - EX36 - EX40 - EX44 - EX48 - EX52 - EX56 EX60 - EX64 - EX79 - EX83 - EX87 - EX91 - EX95 EX99 - EY03 - EY07 - EY11 - EY15 - EY19 - EY23 EY38 - EY42 - EY46	0,82
EX33 - EX37 - EX41 - EX45 - EX49 - EX53 - EX57 EX61 - EX65 - EX80 - EX84 - EX88 - EX92 - EX96 EY00 - EY04 - EY08 - EY12 - EY16 - EY20 - EY24 EY39 - EY43 - EY47	1
EX66 - EY25	0,51
EX67 - EY26	0,71
EX68 - EY27	0,92
EX69 - EX73 - EY28 - EY32	0,45
EX70 - EX74 - EY29 - EY33	0,67
EX71 - EX75 - EY30 - EY34	0,85
EX72 - EX76 - EY31 - EY35	1,03

IT PERIODO GIORNALIERO DI ACCENSIONE AMMESSO PER TEMPERATURE DI PRODOTTO >25°C
 EN ALLOWED DAILY OPERATION PERIOD FOR PRODUCT TEMPERATURES >25°C
 FR DURÉE QUOTIDIENNE D'ALLUMAGE ADMISSIBLE POUR DES TEMPÉRATURES DU PRODUIT >25°C
 DE ERLAUBTE TÄGLICHE EINSCHALTDAUER FÜR PRODUKTTEMPERATUREN > 25°C
 NL DAGELIJKSE ONTSTEKINGSPERIODE TOEGESTAAN VOOR EEN PRODUCTTEMPERATUUR >25°C
 ES PERIODO DIARIO DE ENCENDIDO PERMITIDO PARA TEMPERATURAS DE PRODUCTO >25 °C
 DA TILLADT TIDSRUM FOR DAGLIG TÆNDING FOR PRODUKTTEMPERATURER >25°C
 NO TILLATT TENNINGSTID PR. DAG FOR PRODUKTTEMPERATURER >25°C
 SV TILLÅTEN DAGLIG PERIOD SOM PRODUKTEN KAN VARA TÄND FÖR PRODUKTTEMPERATURER >25°C
 RU ЕЖЕДНЕВНАЯ ДОПУСТИМАЯ ПРОДОЛЖИТЕЛЬНОСТЬ РАБОТЫ ДЛЯ ТЕМПЕРАТУРЫ ИЗДЕЛИЯ >25°C
 ZH 产品温度高于25°C时允许的正常运行时长

iGuzini
 1.154.627.03
 IS09175/03

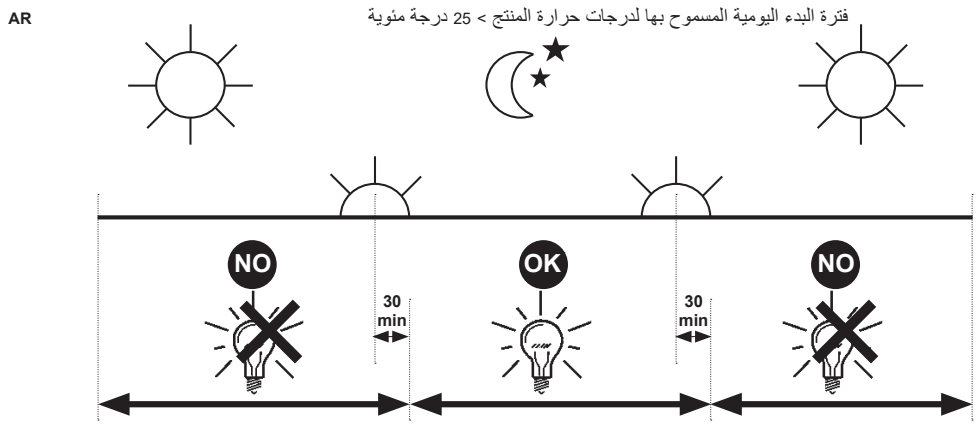

IT PERIODO GIORNALIERO DI ACCENSIONE AMMESSO PER TEMPERATURE DI PRODOTTO >25°C
 EN ALLOWED DAILY OPERATION PERIOD FOR PRODUCT TEMPERATURES >25°C
 FR DURÉE QUOTIDIENNE D'ALLUMAGE ADMISSIBLE POUR DES TEMPÉRATURES DU PRODUIT >25°C
 DE ERLAUBTE TÄGLICHE EINSCHALTDAUER FÜR PRODUKTTEMPERATUREN > 25°C
 NL DAGELIJKSE ONTSTEKINGSPERIODE TOEGESTAAN VOOR EEN PRODUCTTEMPERATUUR >25°C
 ES PERIODO DIARIO DE ENCENDIDO PERMITIDO PARA TEMPERATURAS DE PRODUCTO >25 °C
 DA TILLADT TIDSRUM FOR DAGLIG TÆNDING FOR PRODUKTTEMPERATURER >25°C
 NO TILLATT TENNINGSTID PR. DAG FOR PRODUKTTEMPERATURER >25°C
 SV TILLÅTEN DAGLIG PERIOD SOM PRODUKTEN KAN VARA TÄND FÖR PRODUKTTEMPERATURER >25°C
 RU ЕЖЕДНЕВНАЯ ДОПУСТИМАЯ ПРОДОЛЖИТЕЛЬНОСТЬ РАБОТЫ ДЛЯ ТЕМПЕРАТУРЫ ИЗДЕЛИЯ >25°C
 ZH 产品温度高于25°C时允许的正常运行时长

iGuzini
 1.154.627.03
 IS09175/03

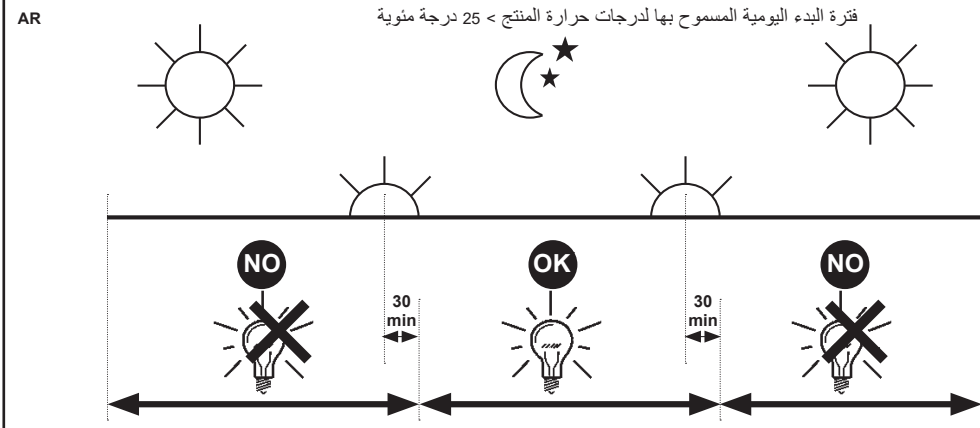

IT PERIODO GIORNALIERO DI ACCENSIONE AMMESSO PER TEMPERATURE DI PRODOTTO >25°C
 EN ALLOWED DAILY OPERATION PERIOD FOR PRODUCT TEMPERATURES >25°C
 FR DURÉE QUOTIDIENNE D'ALLUMAGE ADMISSIBLE POUR DES TEMPÉRATURES DU PRODUIT >25°C
 DE ERLAUBTE TÄGLICHE EINSCHALTDAUER FÜR PRODUKTTEMPERATUREN > 25°C
 NL DAGELIJKSE ONTSTEKINGSPERIODE TOEGESTAAN VOOR EEN PRODUCTTEMPERATUUR >25°C
 ES PERIODO DIARIO DE ENCENDIDO PERMITIDO PARA TEMPERATURAS DE PRODUCTO >25 °C
 DA TILLADT TIDSRUM FOR DAGLIG TÆNDING FOR PRODUKTTEMPERATURER >25°C
 NO TILLATT TENNINGSTID PR. DAG FOR PRODUKTTEMPERATURER >25°C
 SV TILLÅTEN DAGLIG PERIOD SOM PRODUKTEN KAN VARA TÄND FÖR PRODUKTTEMPERATURER >25°C
 RU ЕЖЕДНЕВНАЯ ДОПУСТИМАЯ ПРОДОЛЖИТЕЛЬНОСТЬ РАБОТЫ ДЛЯ ТЕМПЕРАТУРЫ ИЗДЕЛИЯ >25°C
 ZH 产品温度高于25°C时允许的正常运行时长

iGuzini
 1.154.627.03
 IS09175/03

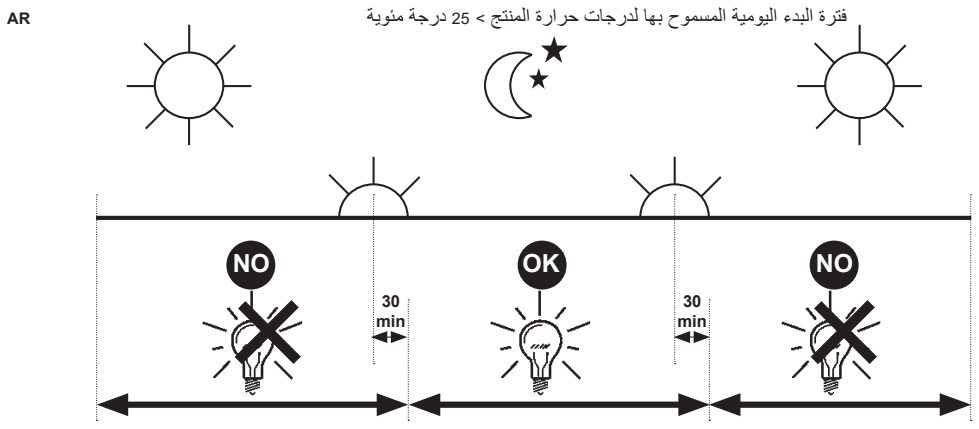

IT PERIODO GIORNALIERO DI ACCENSIONE AMMESSO PER TEMPERATURE DI PRODOTTO >25°C
 EN ALLOWED DAILY OPERATION PERIOD FOR PRODUCT TEMPERATURES >25°C
 FR DURÉE QUOTIDIENNE D'ALLUMAGE ADMISSIBLE POUR DES TEMPÉRATURES DU PRODUIT >25°C
 DE ERLAUBTE TÄGLICHE EINSCHALTDAUER FÜR PRODUKTTEMPERATUREN > 25°C
 NL DAGELIJKSE ONTSTEKINGSPERIODE TOEGESTAAN VOOR EEN PRODUCTTEMPERATUUR >25°C
 ES PERIODO DIARIO DE ENCENDIDO PERMITIDO PARA TEMPERATURAS DE PRODUCTO >25 °C
 DA TILLADT TIDSRUM FOR DAGLIG TÆNDING FOR PRODUKTTEMPERATURER >25°C
 NO TILLATT TENNINGSTID PR. DAG FOR PRODUKTTEMPERATURER >25°C
 SV TILLÅTEN DAGLIG PERIOD SOM PRODUKTEN KAN VARA TÄND FÖR PRODUKTTEMPERATURER >25°C
 RU ЕЖЕДНЕВНАЯ ДОПУСТИМАЯ ПРОДОЛЖИТЕЛЬНОСТЬ РАБОТЫ ДЛЯ ТЕМПЕРАТУРЫ ИЗДЕЛИЯ >25°C
 ZH 产品温度高于25°C时允许的正常运行时长

iGuzini
 1.154.627.03
 IS09175/03

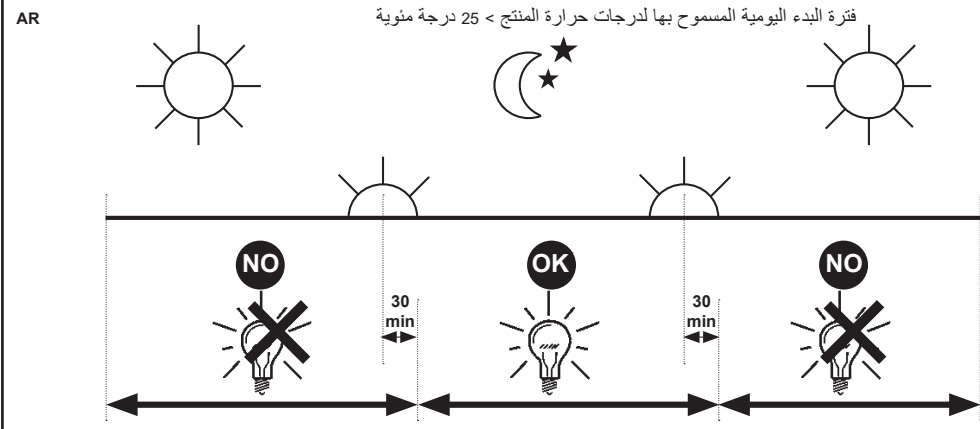

1.154.910.01 IS10806/02

IT N.B.: Per la sostituzione del LED contattare l'azienda iGuzzini.
EN N.B.: For information on LED replacement please contact iGuzzini.
FR N.B.: Pour procéder au remplacement de la LED, adressez-vous à la société iGuzzini.
DE N.B.: Bezüglich des Austausches der LED kontaktieren Sie bitte die Firma iGuzzini.
NL N.B.: Voor het vervangen van de LED neemt u contact op met het bedrijf iGuzzini.
ES NOTA: Para sustituir el LED llame a la empresa iGuzzini.
DA N.B.: For udskiftning af lysdioden, skal man kontakte iGuzzini.
NO N.B.: For informasjon om skifte av LED, vennligst ta kontakt med iGuzzini.
SV OBS! För byte av lysdioden, kontakta företaget iGuzzini.
RU ПРИМЕЧАНИЕ: Для замены СИДов обращайтесь в компанию iGuzzini.
ZH 注意: 如需LED更换的信息, 请联系iGuzzini

AR تنبيه: لاستبدال الضوء LED اتصل بشركة iGuzzini

IT Non fissare la sorgente luminosa durante il suo funzionamento
EN Do not stare at the operating lighting source
FR Ne pas fixer la source lumineuse lorsqu'elle est allumée
DE Die Lichtquelle nicht über längere Zeit mit dem Blick fixieren
NL Bevestig de lichtbron niet terwijl deze in werking is
ES No mire directamente a la fuente luminosa durante el funcionamiento
DA Fastgør ikke lyskilden under dens drift
NO Se ikke direkte på lyskilden når den er i funksjon
SV Fäst inte ljuskällan medan den är i funktion
RU Не смотрите на источник света во время его функционирования
ZH 请勿注视亮着的光源。



AR يجب عدم محاولة تثبيت المصدر الضوئي في أثناء تشغيله.

iGuzzini

IT L'apparecchio dovrebbe essere posizionato in modo che non sia prevista un'osservazione prolungata dell'apparecchio ad una distanza inferiore di 1,5 m
EN The luminaire should be positioned so that prolonged staring into the luminaire at a distance closer than 1,5 m is not expected.
FR Il faudrait placer l'appareil de manière à ce qu'aucune observation prolongée de l'appareil ne soit possible à moins de 1,5 m de distance
DE Das Gerät so positionieren, dass der Anwender nicht über längere Zeit aus weniger als 1,5 m Abstand angestrahlt wird.
NL Het apparaat moet zodanig geplaatst worden dat er geen langdurige observatie van het apparaat te voorzien is op een afstand van minder dan 1,5 m
ES El aparato debe emplazarse de manera tal que la observación prolongada se realice a una distancia de al menos 1,5 m
DA Apparatet skal placeres på et sted, så der ikke kræves en forlængerledning, der er længere end 1,5 meter
NO Apparatet bør plasseres slik at man ikke behøver å se på det i lengre tid på mindre avstand enn 1,5 m
SV Apparatet bör plasseras slik at man ikke behøver å se på det i längre tid på mindre avstånd enn 1,5 m
RU Прибор следует установить так, чтобы не смотреть на него продолжительное время, если расстояние не достигает 1,5 м.
ZH 灯具应按照该种方式安置, 以确保其在 1,5 米以内的距离中可以长时间地不被发现
يجب وضع الجهاز في مكان يراعى فيه عدم إمكانية مراقبة الجهاز لفترة طويلة من مسافة أقل من 1,5 متر.

1.154.910.01 IS10806/02

IT N.B.: Per la sostituzione del LED contattare l'azienda iGuzzini.
EN N.B.: For information on LED replacement please contact iGuzzini.
FR N.B.: Pour procéder au remplacement de la LED, adressez-vous à la société iGuzzini.
DE N.B.: Bezüglich des Austausches der LED kontaktieren Sie bitte die Firma iGuzzini.
NL N.B.: Voor het vervangen van de LED neemt u contact op met het bedrijf iGuzzini.
ES NOTA: Para sustituir el LED llame a la empresa iGuzzini.
DA N.B.: For udskiftning af lysdioden, skal man kontakte iGuzzini.
NO N.B.: For informasjon om skifte av LED, vennligst ta kontakt med iGuzzini.
SV OBS! För byte av lysdioden, kontakta företaget iGuzzini.
RU ПРИМЕЧАНИЕ: Для замены СИДов обращайтесь в компанию iGuzzini.
ZH 注意: 如需LED更换的信息, 请联系iGuzzini

AR تنبيه: لاستبدال الضوء LED اتصل بشركة iGuzzini

IT Non fissare la sorgente luminosa durante il suo funzionamento
EN Do not stare at the operating lighting source
FR Ne pas fixer la source lumineuse lorsqu'elle est allumée
DE Die Lichtquelle nicht über längere Zeit mit dem Blick fixieren
NL Bevestig de lichtbron niet terwijl deze in werking is
ES No mire directamente a la fuente luminosa durante el funcionamiento
DA Fastgør ikke lyskilden under dens drift
NO Se ikke direkte på lyskilden når den er i funksjon
SV Fäst inte ljuskällan medan den är i funktion
RU Не смотрите на источник света во время его функционирования
ZH 请勿注视亮着的光源。



AR يجب عدم محاولة تثبيت المصدر الضوئي في أثناء تشغيله.

iGuzzini

IT L'apparecchio dovrebbe essere posizionato in modo che non sia prevista un'osservazione prolungata dell'apparecchio ad una distanza inferiore di 1,5 m
EN The luminaire should be positioned so that prolonged staring into the luminaire at a distance closer than 1,5 m is not expected.
FR Il faudrait placer l'appareil de manière à ce qu'aucune observation prolongée de l'appareil ne soit possible à moins de 1,5 m de distance
DE Das Gerät so positionieren, dass der Anwender nicht über längere Zeit aus weniger als 1,5 m Abstand angestrahlt wird.
NL Het apparaat moet zodanig geplaatst worden dat er geen langdurige observatie van het apparaat te voorzien is op een afstand van minder dan 1,5 m
ES El aparato debe emplazarse de manera tal que la observación prolongada se realice a una distancia de al menos 1,5 m
DA Apparatet skal placeres på et sted, så der ikke kræves en forlængerledning, der er længere end 1,5 meter
NO Apparatet bør plasseres slik at man ikke behøver å se på det i lengre tid på mindre avstand enn 1,5 m
SV Apparatet bör plasseras slik at man ikke behøver å se på det i längre tid på mindre avstånd enn 1,5 m
RU Прибор следует установить так, чтобы не смотреть на него продолжительное время, если расстояние не достигает 1,5 м.
ZH 灯具应按照该种方式安置, 以确保其在 1,5 米以内的距离中可以长时间地不被发现
يجب وضع الجهاز في مكان يراعى فيه عدم إمكانية مراقبة الجهاز لفترة طويلة من مسافة أقل من 1,5 متر.

1.154.910.01 IS10806/02

IT N.B.: Per la sostituzione del LED contattare l'azienda iGuzzini.
EN N.B.: For information on LED replacement please contact iGuzzini.
FR N.B.: Pour procéder au remplacement de la LED, adressez-vous à la société iGuzzini.
DE N.B.: Bezüglich des Austausches der LED kontaktieren Sie bitte die Firma iGuzzini.
NL N.B.: Voor het vervangen van de LED neemt u contact op met het bedrijf iGuzzini.
ES NOTA: Para sustituir el LED llame a la empresa iGuzzini.
DA N.B.: For udskiftning af lysdioden, skal man kontakte iGuzzini.
NO N.B.: For informasjon om skifte av LED, vennligst ta kontakt med iGuzzini.
SV OBS! För byte av lysdioden, kontakta företaget iGuzzini.
RU ПРИМЕЧАНИЕ: Для замены СИДов обращайтесь в компанию iGuzzini.
ZH 注意: 如需LED更换的信息, 请联系iGuzzini

AR تنبيه: لاستبدال الضوء LED اتصل بشركة iGuzzini

IT Non fissare la sorgente luminosa durante il suo funzionamento
EN Do not stare at the operating lighting source
FR Ne pas fixer la source lumineuse lorsqu'elle est allumée
DE Die Lichtquelle nicht über längere Zeit mit dem Blick fixieren
NL Bevestig de lichtbron niet terwijl deze in werking is
ES No mire directamente a la fuente luminosa durante el funcionamiento
DA Fastgør ikke lyskilden under dens drift
NO Se ikke direkte på lyskilden når den er i funksjon
SV Fäst inte ljuskällan medan den är i funktion
RU Не смотрите на источник света во время его функционирования
ZH 请勿注视亮着的光源。



AR يجب عدم محاولة تثبيت المصدر الضوئي في أثناء تشغيله.

iGuzzini

IT L'apparecchio dovrebbe essere posizionato in modo che non sia prevista un'osservazione prolungata dell'apparecchio ad una distanza inferiore di 1,5 m
EN The luminaire should be positioned so that prolonged staring into the luminaire at a distance closer than 1,5 m is not expected.
FR Il faudrait placer l'appareil de manière à ce qu'aucune observation prolongée de l'appareil ne soit possible à moins de 1,5 m de distance
DE Das Gerät so positionieren, dass der Anwender nicht über längere Zeit aus weniger als 1,5 m Abstand angestrahlt wird.
NL Het apparaat moet zodanig geplaatst worden dat er geen langdurige observatie van het apparaat te voorzien is op een afstand van minder dan 1,5 m
ES El aparato debe emplazarse de manera tal que la observación prolongada se realice a una distancia de al menos 1,5 m
DA Apparatet skal placeres på et sted, så der ikke kræves en forlængerledning, der er længere end 1,5 meter
NO Apparatet bør plasseres slik at man ikke behøver å se på det i lengre tid på mindre avstand enn 1,5 m
SV Apparatet bör plasseras slik at man ikke behøver å se på det i längre tid på mindre avstånd enn 1,5 m
RU Прибор следует установить так, чтобы не смотреть на него продолжительное время, если расстояние не достигает 1,5 м.
ZH 灯具应按照该种方式安置, 以确保其在 1,5 米以内的距离中可以长时间地不被发现
يجب وضع الجهاز في مكان يراعى فيه عدم إمكانية مراقبة الجهاز لفترة طويلة من مسافة أقل من 1,5 متر.

- I Istruzioni per le operazioni di servizio per l'apparecchio di illuminazione**
GB Instructions on luminaire service operations
F Instructions pour les opérations de service du luminaire
D Wartungsanleitung für die Leuchte
NL Instructies voor de onderhoudsoperaties op de verlichtingsarmatuur
E Instrucciones para las operaciones de servicio del aparato de alumbrado
DK Anvisninger i serviceindgreb på belysningsarmatur
N Anvisninger for betjening av lysapparatet
S Instruktioner för användning av belysningsanordningen
RUS Инструкции по эксплуатации осветительного прибора
CN 照明装置检修操作说明

Sostituire la lampada parzialmente esausta
 Replace the partly exhausted lamp
 Remplacer la lampe partiellement épuisée
 Die teilweise erschöpfte Lampe austauschen
 Vervang de gedeeltelijk lege lamp
 Sustituir la lámpara parcialmente agotada
 Udskift den delvist udtjente pære
 Skifte ut den delvis utbrænte lyspæren
 Byt ut den delvis förbrukade lampan
 Замена частично отработанной лампочки
 更换部分老化的灯泡

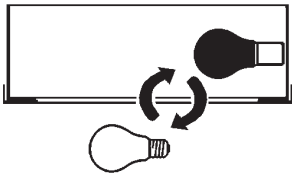

Spegnimento
 Switch it off
 Extinction
 Ausschaltung
 Uitschakeling
 Apagado
 Slukning
 Slukking
 Släckning
 Выключение
 关灯

Interrompere l'alimentazione dell'apparecchio
 Cut the power supply to the luminaire
 Couper l'alimentation du luminaire
 Stromversorgung der Leuchte unterbrechen
 Onderbreek de voeding van het apparaat
 Interrumpir la alimentación del aparato
 Afbryd armaturets strømforsyning
 Avbryt strømtilførselen til apparatet
 Koppla från anordningens strömförsörjning
 Отключить электропитание прибора
 中断装置供电

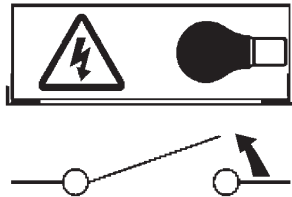

Aprire l'apparecchio
 Open the fixture
 Ouvrir le luminaire
 Das Gerät öffnen
 Open het apparaat
 Abrir el aparato
 Åbn armaturet
 Åpne apparatet
 Öppna anordningen
 Раскрыть прибор
 打开装置

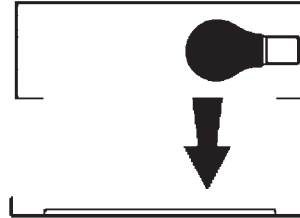

Rimuovere la lampada esausta
 Remove the exhausted lamp
 Retirer la lampe épuisée
 Die alte Lampe entnehmen
 Verwijder de lege lamp
 Quitar la lámpara agotada
 Tag den udtjente pære ud
 Fjerne den utbrænte lyspæren
 Ta bort den förbrukade lampan
 Вынуть старую лампочку
 取出老化的灯泡

Portarla in un centro di riciclaggio
 Carry it to a recycling centre
 La porter dans une déchetterie pour son recyclage
 Ordnungsgemäß entsorgen
 Breng de lamp naar een recyclingcentrum
 Llevarla a un centro de reciclaje
 Aflever den på en genbrugsstation
 Lever den til en miljøstasjon
 Lämna in den till en återvinningsanläggning
 Сдать ее в пункт приема утильсырья
 将其送往回收中心

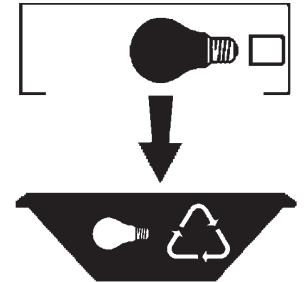

Inserire la nuova lampada
 Introduce the new lamp
 Installer la lampe neuve
 Die neue Lampe einsetzen
 Doe de nieuwe lamp op zijn plek
 Montar la nueva lámpara
 Sæt den nye pære i
 Sette i den nye pæren
 Sätt i den nya lampan
 Вставить новую лампочку
 装入新灯泡

Inserire la nuova lampada nel portalampana
 Fit the new lamp into the socket
 Installer la nouvelle lampe dans le support de lampe
 Die neue Lampe in den Sockel einsetzen
 Doe de nieuwe lamp in de lamphouder
 Montar la nueva lámpara en el portalampana
 Sæt den nye pære i fatningen
 Sette den nye pæren inn i lampeholderen
 Sätt i den nya lampan i lamphållaren
 Вставить новую лампочку в патрон
 将新灯泡插入灯泡架中

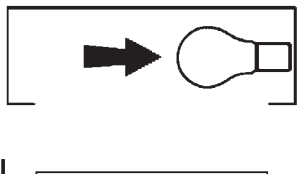

Riposizionare ottica
 Re-place the optic
 Remettre l'optique à sa place
 Die Optik wieder einsetzen
 Doe de optiek weer op zijn plaats
 Volver a montar la óptica
 Sæt den optiske enhed på plads
 Innstille linsen
 Flytta om optiken
 Отрегулировать линзы
 重新定位光头

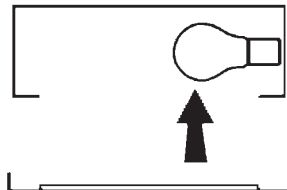

Effettuare prova di funzionamento
 Perform operative test
 Procéder à un essai de fonctionnement
 Eine Funktionsprüfung durchführen
 Controleer de correcte werking
 Hacer una prueba de funcionamiento
 Afprøv funktionen
 Prøve om den fungerer
 Utför funktionstest
 Выполнить проверку исправности работы
 执行功能测试

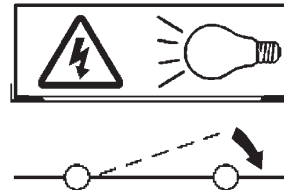

- I Istruzioni per la pulizia dell'apparecchio di illuminazione
 GB Instructions on luminaire cleaning operations
 F Instructions pour le nettoyage du luminaire
 D Anweisungen zur Reinigung der Leuchte
 NL Instructies voor de reiniging van de verlichtingsarmatuur
 E Instrucciones para limpiar el aparato de alumbrado
 DK Anvisninger i rengøring af belysningsarmaturet
 N Anvisninger for rengjøring av lysapparatet
 S Instruktioner för rengöring av belysningsanordningen
 RUS Инструкции по чистке осветительного прибора
 CN 照明装置清洁说明

Pulire l'apparecchio
 Clean the fixture
 Nettoyer le luminaire
 Das Gerät reinigen
 Reinig het apparaat
 Limpiar el aparato
 Rengør armaturet
 Rengjøre apparatet
 Rengör anordningen
 Чистка прибора
 清洁装置



Spegnimento
 Switch it off
 Extinction
 Ausschaltung
 Uitschakeling
 Apagado
 Slukning
 Slukking
 Släckning
 Выключение
 关灯

Interrompere l'alimentazione dell'apparecchio
 Cut the power supply to the luminaire
 Couper l'alimentation du luminaire
 Stromversorgung der Leuchte unterbrechen
 Onderbreek de voeding van het apparaat
 Interrumpir la alimentación del aparato
 Afbryd armaturets strømforsyning
 Avbryt strømtilførselen til apparatet
 Koppla från anordningens strömförsörjning
 Отключить электропитание прибора
 中断装置供电

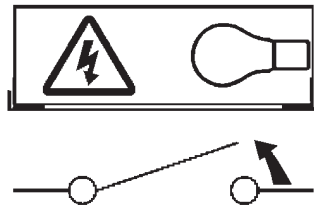

Spolverare l'ottica esterna
 Remove dust from the external optic
 Dépoussiérer l'optique extérieure
 Die externe Optik abstauben
 Stof de externe optiek af
 Quitar el polvo de la óptica exterior
 Tør støvet af den udvendige optiske enhed
 Fjerne støv fra den eksterne lysenheden
 Damma av den yttre optiken
 Вытереть пыль с внешней стороны линз
 为外侧镜头掸尘



Lavare l'ottica esterna
 Wash the external optic
 Laver l'optique extérieure
 Die externe Optik waschen
 Was de externe optiek
 Lavar la óptica exterior
 Vask den udvendige optiske enhed
 Vaske den eksterne lysenheden
 Rengör den yttre optiken
 Вымыть линзы с внешней стороны
 清洁外镜头

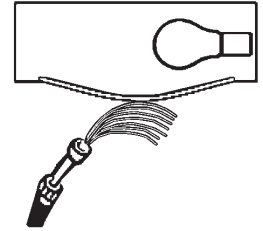

Rimuovere l'ottica
 Remove the optic
 Retirer l'optique
 Die Optik abnehmen
 Verwijder de optiek
 Quitar la óptica
 Tag den optiske enhed af
 Fjerne lysenheden
 Ta bort optiken
 Снять линзы
 取下镜头

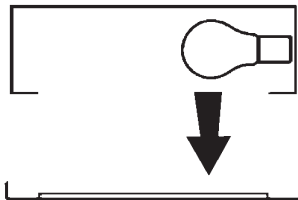

Pulire la parte interna dell'apparecchio di illuminazione
 Clean the inside of the fixture
 Nettoyer l'intérieur du luminaire
 Die Innenseite der Leuchte reinigen
 Reinig de binnenzijde van de verlichtingsarmatuur
 Limpiar el interior del aparato de alumbrado
 Rengør belysningsarmaturets indvendige dele
 Rengjøre lysapparatet innvendig
 Rengör belysningsanordningen invändigt
 Протереть осветительный прибор изнутри
 清洁照明装置内部



Riposizionare ottica
 Re-place the optic
 Remettre l'optique à sa place
 Die Optik wieder einsetzen
 Doe de optiek weer op zijn plaats
 Volver a montar la óptica
 Sæt den optiske enhed på plads
 Innstille linsen
 Flytta om optiken
 Отрегулировать линзы
 重新定位镜头

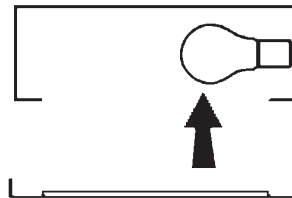

Effettuare prova di funzionamento
 Perform operative test
 Procéder à un essai de fonctionnement
 Eine Funktionsprüfung durchführen
 Controleer de correcte werking
 Hacer una prueba de funcionamiento
 Afprøv funktionen
 Prøve om den fungerer
 Utför funktionstest
 Выполнить проверку исправности работы
 执行功能测试

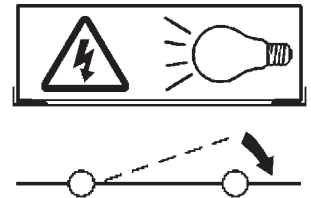

- I Istruzioni per il fine vita e lo smaltimento dei componenti**
GB Instructions on end-of-life and component disposal
F Instructions pour la gestion des composants en fin de vie et leur mise au rebut
D Anweisungen zur Entsorgung der Leuchtenkomponenten
NL Instructies voor het verwijderen van de armatuur en het recyclen van de onderdelen
E Instrucciones para el final de vida y la eliminación los componentes
DK Anvisninger i udtjent armatur og bortskaffelse af komponenter
N Anvisninger for endt levetid og avfallsbehandling av delene
S Instruktionser vid bortskaffning och kassering av komponenter
RUS Инструкции по утилизации прибора и его комплектующих по окончании его срока службы
CN 寿命期结束与零件废弃处置说明

Spegnimento
Switch it off
Extinction
Ausschaltung
Uitschakeling
Apagado
Slukning
Slukking
Släckning
Выключение
关灯

Interrompere l'alimentazione dell'apparecchio
Cut the power supply to the luminaire
Couper l'alimentation du luminaire
Stromversorgung der Leuchte unterbrechen
Onderbreek de voeding van het apparaat
Interrompirla alimentación del aparato
Afbryd armaturets strømforsyning
Avbryt strømtilførselen til apparatet
Koppla från anordningens strömförsörjning
Отключить электропитание прибора
中断装置供电



Rimuovere la/e lampada/e per la dismissione
Remove the lamp(s) for decommissioning
Retirer la(les) lampe(s) pour sa(leur) mise au rebut
Die Lampe/n ordnungsgemäß entsorgen
Verwijder de lamp(en) voor het recyclen
Quitar la(s) lámpara(s) para el desecho
Tag pæren/pærerne ud til bortskaffelse
Fjerne lampen/-e som skal kastes
Ta bort lampan/-orna för bortskaffningen
Вынуть лампочку/и для утилизации прибора
取出需要丢弃的灯泡

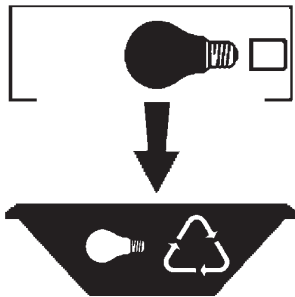

Rimuovere la batteria per la dismissione
Remove the battery for decommissioning
Retirer la batterie pour sa mise au rebut
Die Batterie ordnungsgemäß entsorgen
Verwijder de batterij voor het recyclen
Quitar la batería para el desecho
Tag batteriet ud til bortskaffelse
Fjerne batteriet som skal kastes
Ta bort batteriet för bortskaffningen
Вынуть батарейку для утилизации прибора
取出需要丢弃的电池

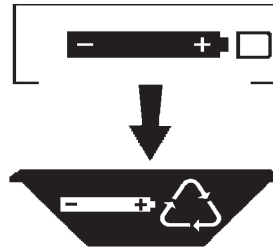

Rimuovere l'apparecchio per la dismissione
Remove the fixture for decommissioning
Enlever le luminaire pour sa mise au rebut
Das Gerät ordnungsgemäß entsorgen
Verwijder het apparaat voor het recyclen
Quitar el aparato para el desecho
Tag armaturet ud til bortskaffelse
Fjerne apparatet som skal kastes
Ta bort anordningen för bortskaffningen
Снять прибор для утилизации
取出需要丢弃的装置

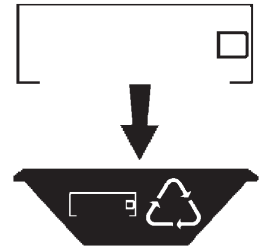

Inviare i materiali ad un centro di raccolta
RAEE
Send the materials to a WEEE collection
centre
Envoyer les matériaux dans une déchetterie
DEEE
Die Materialien in einem WEEE-Zentrum
entsorgen
Zend de materialen naar een recyclingscentrum
voor de AEEA
Enviar los materiales a un centro de recogida
RAEE
Afløver materialerne på et indsamlingscenter
for elektronisk udstyr
Sende materialene til en miljøstasjon for
resirkulering av EE-avfall
Skicka materialet till en RAEE uppsamlingscentral
Сдать материалы в пункт приема утильсырья
将材料送往电气和电子垃圾回收中心

